



Oxford House, Oxford Road, Aylesbury, Buckinghamshire HP21 8SZ
Issue No.1 5495 05/2007

 **REXEL**



PROSTYLE STYLE+ STYLE

- Ⓒ USER GUIDE
- Ⓕ MODE D'EMPLOI
- Ⓓ BEDIENUNGSANLEITUNG
- Ⓜ GEBRUIKSAANWIJZING
- Ⓛ BRUKSANVISNING
- Ⓔ GUIDA ALL'USO
- Ⓔ GUIA DEL USUARIO
- Ⓕ MANUAL DO UTILIZADOR
- Ⓟ INSTRUKCJA OBSŁUGI
- Ⓜ ИНСТРУКЦИИ ПО ИСПОЛЬЗОВАНИЮ
- Ⓗ HASZNÁLATI ÚTMUTATÓ
- Ⓒ UŽIVATELSKÁ PŘÍRUČKA
- Ⓝ BRUGERVEJLEDNING
- Ⓣ KULLANIM KILAVUZU
- Ⓖ ΟΔΗΓΟΣ ΧΡΗΣΗΣ
- Ⓝ KÄYTTÖOHJEET
- Ⓝ BRUKERHÅNDBOK



To register and activate
the warranty go to
www.accoeuropa.com

ATTENTION

Fig 1

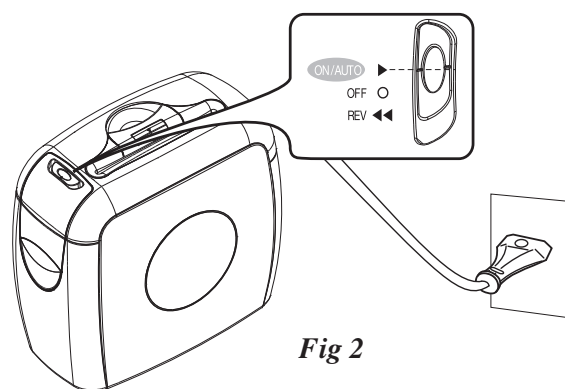
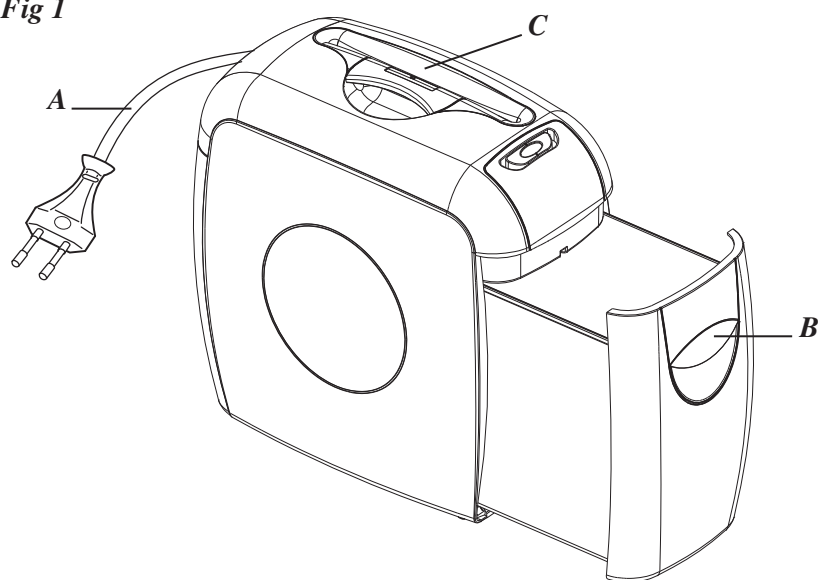

Fig 2

Fig 4

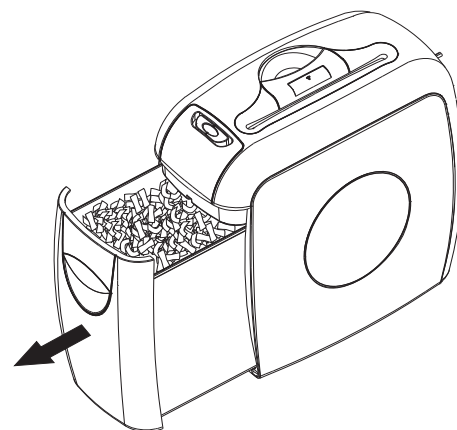
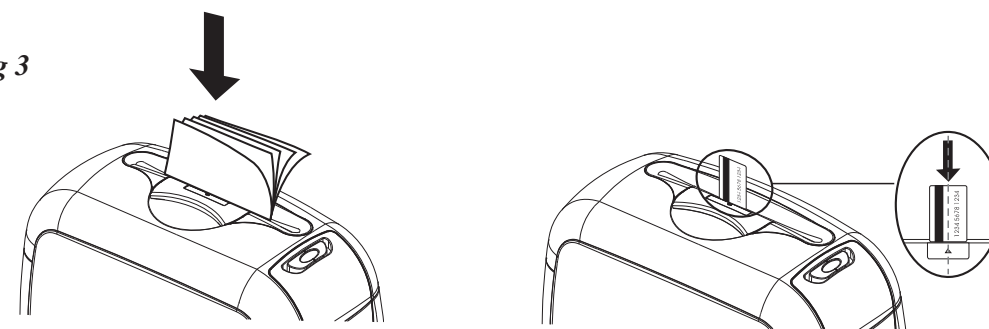

Fig 3



- (GB)** Do not shred more than the stated sheet capacity at a time.
- (F)** Lors de l'alimentation des feuilles, ne dépassez pas la capacité de coupe indiquée.
- (D)** Vernichten Sie nicht mehr als die angegebene Höchstblattzahl pro Durchgang.
- (NL)** Houd u telkens aan de maximumcapaciteit voor ingevoerde vellen.
- (S)** Mata inte in mer än angivet antal ark åt gången.
- (I)** Non distruggere una quantità di fogli per volta maggiore di quella indicata.
- (E)** No triture más papel de la capacidad indicada a la vez.
- (P)** Não introduza na máquina de uma só vez um número de folhas de papel superior à sua capacidade.
- (PL)** Nie wkładaj jednorazowo do niszcarki większej ilości kartek niż wskazana maksymalna liczba.
- (RUS)** Не разрезайте одновременно более установленного количества листов за один заход.
- (H)** A megadott lapkapacitásnál többet ne aprítson egyszerre.
- (CZ)** Nesnažte se skartovat najednou více listů, než je uvedená kapacita
- (DK)** Makuler ikke mere end den anførte arkkapacitet ad gangen
- (TR)** Bir seferde belirlen sayfa kapasitesinden daha fazlasını imha etmeyin
- (GR)** Μην επιχειρείτε να καταστρέψετε περισσότερα φύλλα χαρτί, κάθε φορά, από τον καθορισμένο αριθμό
- (FIN)** Älä silppua sallittua suurempaa arkkimäärää kerrallaan
- (N)** Ikke makuler mer enn oppgitt arkkapasitet om gangen
- (GB)** Do not attempt to shred more than one credit card at a time.
- (F)** N'essayez pas de détruire plusieurs cartes de crédit à la fois.
- (D)** Versuchen Sie nicht, mehr als eine Kreditkarte auf einmal zu vernichten.
- (NL)** Voer niet meer dan één creditcard in een keer in.
- (S)** Försök inte riva mer än ett kreditkort åt gången.
- (I)** Non cercare di distruggere più di una carta di credito per volta.
- (E)** No intente triturar más de una tarjeta de crédito a la vez.
- (P)** Não destrua mais de um cartão de crédito de uma só vez.
- (PL)** Nie wkładaj do niszcarki więcej niż jednej karty kredytowej naraz.
- (RUS)** Не пытайтесь разрезать более чем одну кредитную карту за один заход.
- (H)** Egyenél több hitelkártyát soha ne aprítson egyszerre.
- (CZ)** Nesnažte se skartovat najednou více než jednu kreditní kartu
- (DK)** Forsøg ikke at makulere mere end ét kreditkort ad gangen
- (TR)** Aynı anda birden fazla kredi kartı imha etmeyin çalışmayın
- (GR)** Μην επιχειρείτε να καταστρέψετε περισσότερες από μια πιστωτική κάρτα κάθε φορά
- (FIN)** Älä silppua yhtä luottokorttia enempää kerrallaan
- (N)** Ikke prøv å makulere flere enn ett kredittkort om gangen

Rexel Prostyle Style+ and Style Instruction Leaflet

Please read this instruction leaflet carefully before use

Introduction

Thank you for choosing this Shredder from Rexel. We are sure it will serve you well, but please take a little time to read these instructions to ensure you get the best out of your machine.

Safety First

1. Please store this instruction manual in a safe place for future reference.
2. Please pay close attention to the safety symbols on the top of the shredder and operate the machine accordingly.
3. If the shredder needs cleaning, unplug the unit from the power socket and use a damp cloth. NB. Do not use any cleaning products to clean the unit.
4. Do not position the unit near to an object that radiates heat.
5. Do not place the unit in a damp environment.
6. Take care not to splash any liquid onto the machine.
7. Return the product and proof of purchase with receipt to the store at which it was purchased if...
 - The power cable or plug is broken.
 - The machine malfunctions because liquid was accidentally spilt onto the machine.
 - The shredder doesn't operate despite following the guidelines in the manual.
8. Make sure the power cable isn't a trip hazard.
9. Please ensure the power supply is compatible with the requirements of the machine (220-240V 50Hz).
10. To avoid risk of injury, do not open the machine's casing to attempt DIY repair. Any attempted repair by an unqualified person will invalidate the warranty.

Description of product parts (fig 1)

- A Power Cable (Euro plug shown)
- B Viewing window
- C Paper entry slot

Preparation before use

How to use the shredder correctly:

1. Take care not to insert fingers, ties or other objects into the entry slot of the shredder.
2. Try to avoid paper clips, staples, laminating materials, plastic bags etc. from being passed through the shredder. This will prevent damage to the cutters.
3. Do not shred wet paper as it can tangle in the cutters.
4. Do not shred more than the stated sheet capacity in one pass.
5. Do not shred continuously for more than 3 minutes at a time. Running the unit for too long may make the motor overheat. If the motor over heats, allow it to cool down for at least 30 minutes before resuming use.
6. Do not use the "REV" (<|<) (reverse) function if it's not necessary. Over use of the "REV" (<|<) function can result in shredded paper becoming jammed in the entry slot, which will adversely affect the performance of the shredder.

Correct operating procedure (fig 2)

1. Insert plug into the AC power socket.
2. Check the shredder bin is fully closed.
3. Push the switch to the ON/AUTO position (standby mode)
4. When not in use, push the switch to the O (off position)

Auto shred and stop

- Place the paper or credit card into the centre of the entry slot - shredding will start automatically (fig 3).
- Paper smaller than A4 in width should be placed in the middle of the entry slot to ensure the shredder works automatically.
- The cutters will stop rotating automatically after finishing shredding
- Do not shred more than the stated sheet capacity at a time.
- If too many sheets are inserted at a time, the shredder can become jammed. If the shredder becomes jammed, switch the button to REV (<|<) position to clear the jam by reversing the paper. If the paper has become so entangled in the cutter that it can't be reversed, turn off the power and pull out the paper by hand. Restart with fewer sheets and feed the non-shredded end of the paper in first.

Rexel Prostyle Style+ and Style Instruction Leaflet

CAUTION:

Do not shred continuously for more than 3 minutes. When the motor has overheated, the thermal safety switch will start working automatically. If the thermal switch trips, do not use the machine for about 30 minutes while the thermal sensitive safety switch cools down so the shredder can be safely used again.

Emptying the pull-out waste bin (fig 4)

Empty the shredder bin when the shredder paper is visible through the viewing window on the side of the pullout bin.

1. Pull out the shredder bin (fully).
2. Empty the shredder bin into a waste sack.
3. Push the shredder bin back in ensuring it is fully closed.

CAUTION:

- This machine is not a toy. Keep away from children and pets.
- For indoor use only.
- Never insert fingers into the entry slot of the shredder.
- Turn the power off immediately if your hair, tie or sleeve becomes entangled in the shredder.
- The shredder bin must be fully pushed closed for the machine to operate.
- Empty the shredder bin when it is full otherwise the shredder's performance will be adversely affected. Operating the shredder with a full shredder bin can result in paper jamming in the cutters, which will increase the machine's noise level.
- Do not force down shredder paper in the bin using your feet.

Technical data

Model	Rexel Prostyle	Rexel Style+ (VS714C)	Rexel Style (VS511C)
Cutting Type	Confetti Cut	Confetti Cut	Confetti Cut
Shred Size	4 x 35mm	4 x 23mm	4 x 30mm
Sheet Capacity (one pass)	11 sheets (80 gsm)	7 sheets (80 gsm)	5 sheets (80 gsm)
Entry Width	230mm	230mm	230mm
Product Dimensions	430 x 232 x 410mm	378 x 203 x 360mm	340 x 185 x 320mm
Rated Voltage/Frequency	220-240V~50Hz	220-240V~50Hz	220-240V~50Hz
Rated Current	2A	1.3A	0.8A

If the paper shredder will not start, please check the following:

1. Is the machine plugged in correctly?
2. Is the switch pushed to the 'ON/AUTO' position?
3. Is the machine jammed with paper?
4. Has the motor overheated?
5. Is the shredder bin fully pushed in?

In case of jammed paper, please follow the procedure below:

1. Check if the bin is too full with paper - the bin should be emptied regularly to avoid paper becoming jammed in the cutters.
2. Slide the switch to the 'REV' (<|<) position to reverse the jammed paper.
3. If the paper is so jammed that it will not come out in reverse function, slowly push the switch between 'REV' (<|<) and ON/AUTO. Do not do this too quickly as this can damage the shredder.
4. WARNING - Do not under any circumstances use any metal objects (scissors, letter openers etc.) in an attempt to clear the entry - this model has mains voltage inside the casing, which could cause serious injury.

This machine does not require lubricant. Acco Brands Europe accepts no liability for product performance or safety should any lubricant be used on any part(s) of this machine.

Warranty

The product is guaranteed for 24 months from the date of purchase - please return the unit to your retailer if you experience any problems. This does not affect your statutory rights.

Notice d'utilisation des Rexel Prostyle, Style+ et Style

F

Veuillez lire attentivement ces instructions avant d'utiliser l'appareil.

Introduction

Merci d'avoir choisi ce destructeur Rexel qui devrait vous donner entière satisfaction. Veuillez prendre quelques minutes pour lire le mode d'emploi qui vous indiquera comment profiter au maximum de votre nouvel appareil.

Consignes de sécurité

1. Veuillez conserver ces instructions dans un lieu sûr pour toute référence ultérieure.
2. Prêtez une attention toute particulière aux symboles de sécurité illustrés sur la face supérieure du destructeur et observez-les lors du fonctionnement de l'appareil.
3. Si le destructeur a besoin d'être nettoyé, débranchez-le de la prise de courant et utilisez un chiffon humide. N.B. : N'utilisez jamais de produit de nettoyage à cet effet.
4. Ne placez pas l'appareil près d'une source de chaleur.
5. Ne placez pas l'appareil dans un endroit humide.
6. Veillez à ne pas renverser de liquide sur l'appareil.
7. Renvoyez le produit et une preuve d'achat (ticket de caisse) au magasin où vous l'avez acheté dans les cas suivants :
 - le cordon d'alimentation ou la prise est endommagée ;
 - l'appareil fonctionne mal depuis qu'un liquide a été accidentellement déversé sur la machine ;
 - le destructeur ne fonctionne pas, bien que vous ayez suivi les instructions de cette notice.
8. Veillez à ce que personne ne puisse trébucher sur le cordon d'alimentation.
9. Veuillez vous assurer que l'alimentation est compatible avec les exigences de l'appareil (220-240 V 50 Hz).
10. Pour éviter tout risque de blessure, n'ouvrez pas le boîtier de l'appareil pour essayer d'effectuer vous-même une réparation. La garantie sera annulée en cas de tentative de réparation par du personnel non qualifié.

Description des pièces du produit (fig 1)

- A Cordon d'alimentation (fiche européenne illustrée)
- B Fenêtre de contrôle de remplissage de la corbeille
- C Ouverture de coupe

Préparation avant l'emploi

Comment utiliser le destructeur correctement :

1. Veillez à ne pas insérer de doigts, cravates ou autres objets dans l'ouverture de coupe du destructeur.
2. Pour éviter d'endommager les couteaux, essayez de ne pas faire passer de trombones, agrafes, matériels plastifiés et sacs en plastique, par exemple, dans le destructeur.
3. N'alimentez pas de feuilles de papier humides car elles risquent de s'enchevêtrer dans les couteaux.
4. Lors de l'alimentation des feuilles, ne dépassez pas la capacité de coupe indiquée.
5. N'utilisez pas l'appareil de façon continue pendant plus de 3 minutes. S'il fonctionne pendant trop longtemps, le moteur risque de surchauffer.
6. N'utilisez la fonction « REV » (<◁) (marche arrière) qu'en cas de besoin. L'emploi excessif de cette fonction peut, en effet, entraîner le blocage des documents dans l'ouverture de coupe, ce qui aura un effet néfaste sur le bon fonctionnement du destructeur.

Procédure de fonctionnement (fig 2)

1. Branchez l'appareil sur une prise de courant alternatif.
2. Vérifiez que la corbeille du destructeur est bien positionnée à l'intérieur du destructeur.
3. Faites glisser le commutateur dans la position ON/AUTO (mode veille).
4. En cas de non utilisation, faites glisser le commutateur dans la position O (hors tension).

Alimentation et arrêt automatiques

- Placez le document ou la carte de crédit au centre de l'ouverture de coupe et la destruction se lancera automatiquement (fig 3).
- Les feuilles d'une largeur inférieure à celle du format A4 doivent être placées au milieu de l'ouverture de coupe pour garantir le fonctionnement automatique du destructeur.
- Les couteaux s'arrêteront de tourner automatiquement dès la fin de l'alimentation de feuilles.
- N'alimentez pas ensemble un nombre de feuilles supérieur à la capacité de coupe indiquée.
- En cas d'alimentation d'un trop grand nombre de feuilles à la fois, le destructeur peut bourrer. En cas de bourrage, faites glisser le commutateur dans la position « REV » (<◁) (marche arrière) afin de débloquent les feuilles en les faisant ressortir

Notice d'utilisation des Rexel Prostyle, Style+ et Style

F

par l'ouverture de coupe. Si les feuilles restent toujours bloquées après la marche arrière, mettez l'appareil hors tension et arrachez les feuilles à la main. Recommencez ensuite l'alimentation en mettant un moins grand nombre de feuilles à la fois et en introduisant d'abord l'extrémité non découpée.

AVERTISSEMENT :

Ne faites pas fonctionner l'appareil sans arrêt pendant plus de 3 minutes. En cas de surchauffe du moteur, le dispositif de sécurité thermique se met automatiquement en marche. Dans ce cas-là, n'utilisez pas l'appareil pendant 30 minutes. Après le refroidissement du dispositif de sécurité thermique, vous pouvez réutiliser le destructeur en toute sécurité.

Vidage de la corbeille amovible (fig 4)

Videz la corbeille dès que les déchets sont visibles par la fenêtre de contrôle de remplissage, située sur le côté de la corbeille.

1. Retirez la corbeille (complètement).
2. Videz la corbeille dans un sac à poubelle.
3. Remettez la corbeille dans le destructeur en veillant à bien l'enfoncer.

AVERTISSEMENT :

- Cet appareil n'est pas un jouet. Gardez-le hors de portée des enfants et des animaux domestiques.
- Réservé à un usage intérieur.
- N'introduisez jamais les doigts dans l'ouverture de coupe du destructeur.
- Éteignez immédiatement l'appareil si vos cheveux, votre cravate ou votre manche se prend accidentellement dans l'appareil.
- L'appareil ne fonctionne que lorsque la corbeille est bien enfoncée dans le destructeur.
- Videz la corbeille quand elle est pleine pour assurer le bon fonctionnement du destructeur. Le fonctionnement du destructeur avec une corbeille pleine peut entraîner un blocage de papier dans les couteaux et une hausse du niveau sonore de l'appareil.
- Ne tassez pas les déchets dans la corbeille (par exemple avec les pieds).

Spécifications techniques

Modèle	Rexel Prostyle	Rexel Style+ (VS714C)	Rexel Style (VS511C)
Type de coupe	Coupe croisée	Coupe croisée	Coupe croisée
Taille des particules	4 x 35 mm	4 x 23 mm	4 x 30 mm
Capacité de destruction (en une fois)	11 feuilles (80 gsm)	7 feuilles (80 gsm)	5 feuilles (80 gsm)
Ouverture de coupe	230 mm	230 mm	230 mm
Dimensions de l'appareil	430 x 232 x 410 mm	378 x 203 x 360 mm	340 x 185 x 320 mm
Tension/Fréquence nominale	220-240 V~50 Hz	220-240 V~50 Hz	220-240 V~50 Hz
Intensité nominale	2 A	1.3 A	0.8 A

Si le destructeur ne démarre pas, effectuez les vérifications suivantes :

1. L'appareil est-il bien branché ?
2. Le commutateur est-il en mode « ON/AUTO » ?
3. Y a-t-il bourrage ?
4. Le moteur a-t-il surchauffé ?
5. La corbeille est-elle bien enfoncée dans le destructeur ?

En cas de bourrage de papier, veuillez suivre les instructions suivantes :

1. Vérifiez si la corbeille est trop pleine. Elle doit être vidée régulièrement pour éviter le blocage de papier dans les couteaux.
2. Faites glisser le commutateur dans la position « REV » (<◁) (marche arrière) pour faire ressortir le papier.
3. Si le papier ne ressort pas lorsque le destructeur est en mode marche arrière, faites basculer lentement le commutateur entre les positions « REV » (<◁) et « ON/AUTO ». Veillez à ne pas le faire trop rapidement pour ne pas risquer d'endommager le destructeur.
4. ATTENTION – N'essayez jamais de débloquent l'ouverture de coupe en utilisant un objet métallique quel qu'il soit (ciseaux, coupe-papier, etc.) – ce modèle étant alimenté sur secteur, vous risquez alors de vous infliger des blessures graves.

Cet appareil n'exige aucun lubrifiant. Acco Brands Europe décline toute responsabilité concernant le bon fonctionnement ou la sécurité de l'appareil en cas d'utilisation de lubrifiant sur l'une ou plusieurs des pièces de cet appareil.

Garantie

Ce produit est garanti pendant 24 mois à partir de la date d'achat. En cas de problèmes, renvoyez l'appareil à votre fournisseur. Cela ne compromet aucunement vos droits légaux.

Anleitungsbroschüre für Rexel Prostyle, Style+ und Style

D

Lesen Sie diese Anleitungsbroschüre vor Verwendung des Geräts bitte sorgfältig durch.

Einführung

Vielen Dank für Ihre Wahl dieses Aktenvernichters von Rexel. Wir sind uns sicher, dass er Ihnen gute Dienste leisten wird, aber nehmen Sie sich zuerst bitte etwas Zeit zum Durchlesen dieser Anweisungen, damit Sie das Gerät optimal nutzen können.

Sicherheit

1. Bewahren Sie diese Anleitung bitte an einem sicheren Ort auf, damit Sie bei Bedarf später nachschlagen können.
2. Beachten Sie die Sicherheitssymbole oben auf dem Aktenvernichter bitte genau und bedienen Sie das Gerät entsprechend.
3. Falls der Aktenvernichter gereinigt werden muss, ziehen Sie den Stecker des Geräts aus der Netzsteckdose und verwenden Sie ein feuchtes Tuch. Hinweis: Verwenden Sie zum Reinigen des Geräts keine Reinigungsprodukte.
4. Stellen Sie das Gerät nicht in der Nähe von Gegenständen auf, die Wärme ausstrahlen.
5. Stellen Sie das Gerät nicht in einer feuchten Umgebung auf.
6. Achten Sie darauf, dass das Gerät nicht mit Flüssigkeiten bespritzt wird.
7. Bringen Sie das Gerät sowie einen Kaufbeleg (Quittung) wieder zu dem Händler, bei dem Sie es gekauft haben, falls:
 - Netzkabel oder Stecker defekt sind.
 - das Gerät nicht mehr richtig funktioniert, weil versehentlich eine Flüssigkeit darauf verschüttet wurde.
 - der Aktenvernichter trotz Befolgung der Leitlinien in der Anleitung nicht funktioniert.
8. Stellen Sie sicher, dass das Netzkabel keine Stolper- oder Sturzgefahr darstellt.
9. Stellen Sie bitte sicher, dass die Netzstromversorgung den Anforderungen des Geräts entspricht (220-240 V/50 Hz).
10. Um eine Verletzungsgefahr zu vermeiden, sollten Sie das Gehäuse des Geräts nie öffnen, um selbst eine Reparatur durchzuführen. Bei einem Instandsetzungsversuch durch eine nicht qualifizierte Person wird die Garantie ungültig.

Beschreibung der Produktteile (Abb. 1)

- A Netzkabel (abgebildet mit Eurostecker)
- B Sichtfenster
- C Papiereinzugsschlitz

Vorbereitung vor der Verwendung

Korrekte Verwendung des Aktenvernichters:

1. Achten Sie unbedingt darauf, dass keine Finger, Krawatten oder andere Gegenstände in den Papiereinzugsschlitz des Aktenvernichters eingeführt werden.
2. Um eine Beschädigung des Schneidwerks zu vermeiden, vermeiden Sie möglichst, dass Büroklammern, Heftklammern, Laminiermaterial, Plastiktüten oder -umschläge usw. in den Aktenvernichter gelangen.
3. Vernichten Sie kein nasses Papier, da es sich im Schneidwerk verheddern kann.
4. Vernichten Sie nicht mehr als die angegebene Höchstblattzahl in einem Durchgang.
5. Betreiben Sie das Gerät nicht länger als 3 Minuten im Dauerbetrieb. Wenn das Gerät zu lange läuft, kann es zur Überhitzung des Motors kommen. Bei überhitztem Motor müssen Sie das Gerät mindestens 30 Minuten lang abkühlen lassen, bevor Sie den Betrieb wieder aufnehmen.
6. Verwenden Sie die Funktion REV (<◀) (Rückwärtsbetrieb) nur bei Bedarf. Eine übermäßige Verwendung der Funktion REV (<◀) kann dazu führen, dass das Papier im Einzugsschlitz stecken bleibt, und dies kann die Leistung des Aktenvernichters beeinträchtigen.

Korrektes Betriebsverfahren (Abb. 2)

1. Stecken Sie den Stecker in die Wechselstrom-Netzsteckdose.
2. Prüfen Sie, ob der Auffangbehälter des Aktenvernichters ganz eingeschoben ist.
3. Schieben Sie den Schalter auf die Position ON/AUTO (Bereitschaftsmodus).
4. Wenn das Gerät nicht in Verwendung ist, schieben Sie den Schalter auf die Position O (Aus).

Automatische Aktenvernichtung und Stoppen des Betriebs

- Führen Sie das Papier oder die Kreditkarte in der Mitte des Einzugsschlitzes ein – die Aktenvernichtung beginnt automatisch (Abb. 3).
- Papier, das schmaler ist als die Breite eines A4-Blatts, sollten Sie in der Mitte des Einzugsschlitzes einführen, um sicherzustellen, dass der Betrieb automatisch beginnt.
- Nachdem das Papier oder die Kreditkarte vernichtet ist, stellt das Schneidwerk den Betrieb automatisch ein.
- Vernichten Sie nicht mehr als die angegebene Höchstblattzahl pro Durchgang.
- Falls zu viele Blätter auf einmal eingeführt werden, kann der Aktenvernichter blockieren. Bei einer Blockierung schieben Sie den Schalter auf die Position REV (<◀) (Rückwärtsbetrieb), um die Blockierung aufzuheben, indem das Papier rückwärts läuft. Falls das Papier sich so im Schneidwerk verheddert hat, dass ein Rückwärtsbetrieb nicht mehr möglich ist, schalten Sie das Gerät aus und ziehen Sie das Papier von Hand heraus. Beginnen Sie dann die Aktenvernichtung mit

Anleitungsbroschüre für Rexel Prostyle, Style+ und Style

D

weniger Blättern und schieben Sie die noch nicht vernichtete Kante des Papiers zuerst in den Schlitz.

ACHTUNG:

Lassen Sie das Gerät nicht länger als 3 Minuten im Dauerbetrieb laufen. Wenn der Motor überhitzt ist, spricht der Sicherheitsthermoschalter automatisch an. Bei ausgelöstem Thermoschalter dürfen Sie das Gerät ungefähr 30 Minuten lang nicht verwenden, während der wärmeempfindliche Sicherheitsschalter abkühlt, so dass der sichere Betrieb wieder aufgenommen werden kann.

Leeren des ausziehbaren Abfallauffangbehälters (Abb. 4)

Leeren Sie den Auffangbehälter des Aktenvernichters, sobald durch das Sichtfenster an der Seite des ausziehbaren Auffangbehälters vernichtetes Papier sichtbar ist.

1. Ziehen Sie den Auffangbehälter (ganz) heraus.
2. Entleeren Sie den Inhalt des Behälters in einen Abfallsack.
3. Schieben Sie den Auffangbehälter wieder in das Gerät hinein und achten Sie darauf, dass er ganz hineingeschoben wird.

ACHTUNG:

- Das Gerät ist kein Spielzeug; von Kindern und Haustieren fern halten!
- Nicht für den Gebrauch im Freien geeignet!
- Stecken Sie niemals Ihre Finger in den Einzugsschlitz des Aktenvernichters.
- Schalten Sie das Gerät sofort am Netzschalter aus, falls sich Haare, eine Krawatte oder ein Ärmel im Aktenvernichter verfangen haben.
- Der Auffangbehälter muss ganz in den Aktenvernichter hineingeschoben werden, bevor das Gerät den Betrieb aufnehmen kann.
- Leeren Sie den Auffangbehälter, wenn er voll ist, da ansonsten die Aktenvernichterleistung beeinträchtigt wird. Wenn Sie den Aktenvernichter bei vollem Auffangbehälter laufen lassen, kann dies dazu führen, dass Papier im Schneidwerk blockiert, und dies wird den Geräuschpegel des Geräts steigern.
- Drücken Sie das vernichtete Papier im Auffangbehälter nicht mit dem Fuß zusammen.

Technische Daten

Modell	Rexel Prostyle	Rexel Style+ (VS714C)	Rexel Style (VS511C)
Schnitttyp	Partikelschnitt	Partikelschnitt	Partikelschnitt
Partikelgröße	4 x 35 mm	4 x 23 mm	4 x 30 mm
Blattkapazität (pro Durchgang)	11 Blatt (80 gsm)	7 Blatt (80 gsm)	5 Blatt (80 gsm)
Einzugsbreite	230 mm	230 mm	230 mm
Geräteabmessungen	430 x 232 x 410 mm	378 x 203 x 360 mm	340 x 185 x 320 mm
Nennspannung/-frequenz	220-240 V/~50 Hz	220-240 V/~50 Hz	220-240 V/~50 Hz
Nennstrom	2 A	1.3 A	0.8 A

Falls der Aktenvernichter nicht startet, prüfen Sie bitte Folgendes:

1. Haben Sie das Gerät richtig mit der Steckdose verbunden?
2. Haben Sie den Schalter auf den Modus 'ON/AUTO' eingestellt?
3. Besteht eine Papierblockierung im Gerät?
4. Ist der Motor überhitzt?
5. Ist der Auffangbehälter des Geräts ganz eingeschoben?

Falls eine Papierblockierung besteht, befolgen Sie bitte folgende Anweisungen:

1. Prüfen Sie, ob der Auffangbehälter zu voll ist – er sollte regelmäßig geleert werden, um eine Blockierung von Papier im Schneidwerk zu vermeiden.
2. Schieben Sie den Schalter auf die Position REV (<◀) (Rückwärtsbetrieb), um das blockierte Papier rückwärts laufen zu lassen.
3. Falls das Papier so blockiert ist, dass es beim Rückwärtsbetrieb nicht mehr herauskommt, schieben Sie den Schalter langsam zwischen REV (<◀) und ON/AUTO hin und her. Tun Sie dies allerdings nicht zu schnell, denn dies kann den Aktenvernichter beschädigen.
4. **WARNHINWEIS** – Versuchen Sie auf keinen Fall, zum Beheben einer Blockierung des Schlitzes irgendeinen Metallgegenstand zu verwenden (Schere, Brieföffner usw.) – im Gehäuse dieses Modells herrscht Netzstrom, der schwere Verletzungen verursachen könnte.

Für dieses Gerät ist kein Schmieröl erforderlich. Acco Brands Europe übernimmt keine Haftung für die Produktleistung oder Sicherheit bei Verwendung von Schmieröl auf irgendeinem Teil dieses Geräts.

Garantie

Dieses Gerät ist bis 2 Jahre nach Kaufdatum garantiert. Bei Problemen bringen Sie das Gerät bitte zu Ihrem Händler. Dadurch werden Ihre gesetzlich vorgeschriebenen Rechte auf keine Weise eingeschränkt.

Gebruiksaanwijzing Rexel Prostyle, Style+ en Style

Lees vóór gebruik deze gebruiksaanwijzing zorgvuldig door

Inleiding

Gefeliciteerd met de aankoop van deze papiervernietiger van Rexel. We zijn er van overtuigd dat u veel plezier van dit apparaat zult hebben; om het apparaat optimaal te kunnen benutten, is het echter raadzaam deze gebruiksaanwijzing goed door te lezen.

Veiligheid

- Bewaar deze handleiding op een veilige plaats (om deze in de toekomst opnieuw te kunnen raadplegen).
- Neem bij gebruik van de papiervernietiger de veiligheidssymbolen bovenop het apparaat in acht.
- Haal voor het reinigen van de papiervernietiger eerst de stekker uit het stopcontact en gebruik vervolgens een vochtige doek. NB. Gebruik geen reinigingsmiddelen voor het reinigen van het apparaat.
- Plaats het apparaat niet in de buurt van een voorwerp dat warmte afgeeft.
- Plaats het apparaat niet in een vochtige ruimte.
- Zorg dat het apparaat niet nat wordt.
- Breng het apparaat, met het bewijs van aankoop (de kassabon), terug naar de winkel waar het gekocht is, indien:
 - de stroomkabel of stekker kapot is;
 - het apparaat niet goed functioneert omdat het per ongeluk nat is geworden;
 - het apparaat het niet doet, ondanks dat de gebruikshandleiding gevolgd is.
- Zorg dat er niet over de stroomkabel gestruikeld kan worden.
- Zorg dat de stroomtoevoer geschikt is voor dit apparaat (220-240 V 50 Hz).
- Maak de behuizing niet open om zelf het apparaat te repareren indien het defect is; zo voorkomt u lichamelijk letsel. Bij eventuele pogingen door een onbevoegd persoon om dit apparaat te repareren, vervalt de garantie.

Beschrijving van de onderdelen (fig 1)

- A Stroomkabel (met Europese stekker)
- B Kijkvenster
- C Invoeropening papier

Vorbereiding voor gebruik

Correcte bediening van de papiervernietiger:

- Zorg dat er geen vingers, stropdassen of andere voorwerpen in de invoeropening van de papiervernietiger terecht komen.
- Zorg dat er geen paperclips, nietjes, lamineerproducten, plastic zakjes/tassen e.d. door de papiervernietiger worden gevoerd; zo voorkomt u schade aan het snijmechanisme.
- Voer geen nat papier in; dit kan vastlopen in het snijmechanisme.
- Houd u telkens aan de maximumcapaciteit voor ingevoerde vellen.
- Gebruik het apparaat nooit langer dan 3 minuten zonder onderbreking. Als het apparaat te lang gebruikt wordt, kan de oververhittingsbeveiliging in werking treden. Laat het apparaat in dat geval ten minste 30 minuten afkoelen voordat het weer gebruikt wordt.
- Gebruik de stand 'REV' () (achteruit) alleen als dat nodig is. Als de stand 'REV' () (achteruit) te veel gebruikt wordt, kan er papier vastlopen in de invoeropening, waardoor de papiervernietiger niet meer goed functioneert.

Correcte bediening (fig 2)

- Steek de stekker in het stopcontact.
- Controleer of de opvangbak volledig is ingeschoven.
- Zet de schakelaar op 'ON/AUTO' (op standby).
- Zet de schakelaar op O (uit) als de papiervernietiger niet gebruikt wordt.

Automatisch vernietigen en stoppen

- Voer papier of een creditcard in het midden van de invoeropening in; het snijmechanisme start automatisch (fig 3).
- Papier dat smaller is dan een A4'tje moet in het midden van de invoeropening worden ingevoerd om het snijmechanisme automatisch te laten starten.
- Zodra het papier vernietigd is, stopt het snijmechanisme automatisch.
- Houd u telkens aan de maximumcapaciteit voor ingevoerde vellen.
- Als er teveel vellen in een keer worden ingevoerd, kan het papier vastlopen in het snijmechanisme. Zet de schakelaar in dat geval op 'REV' () (achteruit) om het papier terug te voeren en het snijmechanisme vrij te maken. Als het papier zo in het snijmechanisme vastzit dat het niet teruggevoerd kan worden, schakel dan de stroom uit en trek het papier er met de hand uit. Voer vervolgens minder vellen tegelijk in, met de onaangetaste kant eerst.

Gebruiksaanwijzing Rexel Prostyle, Style+ en Style

OPGELET:

Gebruik het apparaat nooit langer dan 3 minuten zonder onderbreking. Als de motor oververhit dreigt te raken, treedt de oververhittingsbeveiliging automatisch in werking. In dat geval mag het apparaat ten minste 30 minuten niet gebruikt worden terwijl de motor afkoelt, zodat het apparaat daarna weer veilig gebruikt kan worden.

Leeg maken van de uittrekbare opvangbak (fig 4)

Maak de opvangbak leeg wanneer er papier zichtbaar is door het kijkvenster aan de zijkant van de uittrekbare opvangbak.

- Trek de opvangbak er (volledig) uit.
- Doe de inhoud van de opvangbak in een afvalzak.
- Zet de opvangbak terug en zorg dat hij volledig is ingeschoven.

OPGELET:

- Dit apparaat is geen speelgoed. Uit de buurt van kinderen en huisdieren houden.
- Alleen voor gebruik binnenshuis.
- Zorg dat er geen vingers in de invoeropening van de papiervernietiger terecht komen.
- Schakel onmiddellijk de stroom uit als er haar, een stropdas, een mouw, etc. in de papiervernietiger vastraakt.
- Het apparaat werkt alleen als de opvangbak volledig is ingeschoven.
- Maak de opvangbak op tijd leeg, zodat de papiervernietiger goed blijft functioneren. Als het apparaat wordt gebruikt met een volle opvangbak, kan er papier vastlopen in het snijmechanisme, waardoor de motor meer lawaai maakt.
- Druk het papier in de opvangbak niet met de voeten aan.

Technische gegevens

Model	Rexel Prostyle	Rexel Style+ (VS714C)	Rexel Style (VS511C)
Wijze van snijden	snippers	snippers	snippers
Grootte van de snippers	4 x 35 mm	4 x 23 mm	4 x 30 mm
Maximum aantal vellen (in een keer)	11 vellen (80 gsm)	7 vellen (80 gsm)	5 vellen (80 gsm)
Breedte invoeropening	230 mm	230 mm	230 mm
Afmetingen apparaat	430 x 232 x 410 mm	378 x 203 x 360 mm	340 x 185 x 320 mm
Nominale spanning/frequentie	220-240 V ~50 Hz	220-240 V ~50 Hz	220-240 V ~50 Hz
Nominale stroomsterkte	2 A	1.3 A	0.8 A

Als de papiervernietiger niet start, controleer dan het volgende:

- Zit de stekker goed in het stopcontact?
- Staat de schakelaar op 'ON/AUTO'?
- Zit er papier vast in het snijmechanisme?
- Is de oververhittingsbeveiliging in werking getreden?
- Is de opvangbak volledig ingeschoven?

Als er papier vastgelopen is, voer dan de volgende handelingen uit:

- Controleer of de opvangbak te vol zit; de opvangbak dient regelmatig leeg gemaakt te worden om te voorkomen dat er papier vastloopt in het snijmechanisme.
- Zet de schakelaar op 'REV' () (achteruit) om het vastgelopen papier terug te voeren.
- Als het papier zo vastzit dat het er niet uitkomt wanneer de schakelaar op de achteruitstand wordt gezet, verzet de schakelaar dan langzaam tussen 'REV' () en 'ON/AUTO'. Verzet de schakelaar daarbij niet te snel, anders kan de papiervernietiger beschadigd raken.
- WAARSCHUWING:** Onder geen beding mogen metalen voorwerpen (scharen, briefopeners, e.d.) worden gebruikt om de invoeropening papiervrij te maken. Onderdelen binnen de behuizing van dit model staan onder spanning, waardoor ernstig lichamelijk letsel opgelopen kan worden.

Dit apparaat hoeft niet gesmeerd te worden. Acco Brands Europe is niet aansprakelijk voor de prestatie en de veiligheid van het product als onderdelen van dit apparaat toch gesmeerd worden.

Garantie

Dit product heeft een garantie van 24 maanden vanaf de aankoopdatum. Bij problemen dient u het apparaat terug te sturen naar de leverancier. Dit maakt geen inbreuk op uw wettelijke rechten.

Instruktionshäfte för Rexel Prostyle, Style+ och Style

S

Läs detta instruktionshäfte noga före användningen

Introduction

Tack för att du valde denna dokumentförstörare från Rexel. Vi är säkra på att du kommer att få god nytta av den. Vi rekommenderar att du tar dig tid att läsa dessa anvisningar, så att du får ut mesta möjliga av maskinen.

Säkerhet

- Förvara instruktionshäftet på säkert ställe så du kan komma tillbaka till det.
- Var uppmärksam på säkerhetssymbolerna ovanpå dokumentförstöraren och rätta dig efter dem när du använder maskinen.
- Om dokumentförstöraren behöver göras ren drar du först ut kontakten ur vägguttaget och torkar sedan maskinen med en fuktig trasa. OBS: Använd inga rengöringsmedel för att göra ren den.
- Ställ inte maskinen nära ett föremål som avger värme.
- Ställ inte maskinen i fuktig omgivning.
- Var försiktig så du inte stänker vätska på maskinen.
- Ta tillbaka produkten med inköpsbevis (kvitto) till butiken där du köpte den om...
 - nätkabeln eller kontakten är sönder,
 - den inte fungerar efter att vätska spillts ner i den, eller
 - den inte fungerar trots att du följer tipsen i instruktionshäftet.
- Se till att kabeln inte ligger så att någon kan snubbla på den.
- Se till att elektriciteten stämmer överens med maskinens elkav (220-240 V 50 Hz).
- Öppna inte höljet för att utföra egna reparationer - då riskerar du att skada dig. Alla försök från okvalificerade personer att reparera maskinen gör garantin ogiltig.

Genomgång av produktens delar (fig 1)

- A Nätkabel (på bilden Euro-stickpropp)
- B Siktfenster
- C Inmatningsspringa

Förberedelser före användandet

Hur du använder dokumentförstöraren på rätt sätt:

- Var försiktig så du inte får in fingrarna, en slips eller andra föremål i inmatningsspringan.
- Försök att undvika att det kommer in gem, häftklamrar, lamineringsmaterial, plastpåsar etc. i dokumentförstöraren. Då kan knivarna skadas.
- Mata inte in vått papper. Det kan fastna i knivarna.
- Mata inte in mer än angivet antal ark åt gången.
- Använd inte strimlaren oavbrutet i mer än 3 minuter. Om maskinen körs för länge kan motor överhettas. Om motorn överhettas måste den svalna i minst 30 minuter innan den används igen.
- Använd inte backningsfunktionen (REV) (<<) i onödan. Om backningsfunktionen (REV) (<<) används för mycket kan det rivna papperet fastna i inmatningsspringan, vilket påverkar funktionen.

Korrekt användning (fig 2)

- Sätt i kontakten i vägguttaget.
- Kontrollera att avfallskorgen sitter ända in.
- Ställ knappen i läget ON/AUTO (standbyläge).
- När maskinen inte är i användning ska knappen stå i avstängt läge (O).

Automatisk rivning och stopp

- Sätt papperet eller kreditkortet i mitten av inmatningsspringan. Då startar rivningen automatiskt (fig 3).
- Papper som är mindre än A4 på bredden ska sättas i mitten av inmatningsspringan för att maskinen ska fungera automatiskt.
- Knivarna slutar rotera automatiskt när rivningen är klar.
- Mata inte in mer än angivet antal ark åt gången.
- Om för många ark matas in åt gången kan maskinen köra fast. Om maskinen har kört fast ställer du knappen i backningsläge (REV) (<<) för att få loss papperet genom att köra tillbaka det igen. Om papperet har trasslat in sig i knivarna så att det inte går att backa ut det, måste du stänga av strömmen och dra ut papperet för hand. Gör om rivningen med färre papper och med den ej rivna änden av papperet först.

Instruktionshäfte för Rexel Prostyle, Style+ och Style

S

WARNING:

Använd inte strimlaren oavbrutet i mer än 3 minuter. Om motorn blir för varm, löser ett överhettningsskydd ut automatiskt. Då måste du vänta i 30 minuter tills överhettningsskyddet svalnar, så du kan använda maskinen igen utan fara.

Tömma den utdragbara avfallskorgen (fig 4)

Töm avfallskorgen när avfallspapperet blir synligt genom siktfenstret på sidan av den utdragbara avfallskorgen.

- Dra ut avfallskorgen (helt).
- Töm avfallskorgen i en avfallssäck.
- Sätt tillbaka avfallskorgen och skjut in den så långt det går.

WARNING:

- Denna maskin är ingen leksak. Håll den borta från barn och husdjur.
- Endast för användning inomhus.
- Stoppa aldrig fingrarna i inmatningsspringan.
- Stäng genast av strömmen om du får in håret, en slips eller en ärm i dokumentförstöraren.
- Avfallskorgen måste sitta inskjuten för att maskinen ska fungera.
- Töm avfallskorgen när den är full, annars fungerar dokumentförstöraren sämre. Om du kör dokumentförstöraren med full avfallskorg kan papperet fastna i knivarna, vilket ökar maskinens ljudnivå.
- Trampa inte ner pappersavfallet i avfallskorgen med foten.

Tekniska data

Modell	Rexel Prostyle	Rexel Style+ (VS714C)	Rexel Style (VS511C)
Rivningstyp	Crosscut	Crosscut	Crosscut
Rivstorlek	4 x 35 mm	4 x 23 mm	4 x 30 mm
Arkkapacitet (en omgång)	11 ark (80 gsm)	7 ark (80 gsm)	5 ark (80 gsm)
Inmatningsbredd	230 mm	230 mm	230 mm
Produktens mått	430 x 232 x 410 mm	378 x 203 x 360 mm	340 x 185 x 320 mm
Märkspänning/Frekvens	220-240 V~50 Hz	220-240 V~50 Hz	220-240 V~50 Hz
Märkström	2 A	1.3 A	0.8 A

Om dokumentförstöraren inte startar kan du pröva följande:

- Är maskinen rätt ansluten?
- Står knappen i läget "ON/AUTO"?
- Har papper kört fast i maskinen?
- Har motorn överhettats?
- Sitter avfallskorgen ända in?

Om papper har kört fast gör du följande:

- Se efter om avfallskorgen är för full. Korgen ska tömmas regelbundet för att papper inte ska köras fast i knivarna.
- Ställ knappen i backningsläge (REV) (<<) för att köra ut papperet som fastnat.
- Om papperet sitter fast så hårt att det inte kommer ut med backningsfunktionen kan du långsamt skjuta knappen mellan "REV" (<<) och "ON/AUTO". Gör det inte för snabbt. Då kan maskinen förstöras.
- WARNING – Använd under inga förhållanden något metallföremål (sax, brevöppnare etc.) för att försöka lossa fastkört papper i inmatningsspringan. Under höljet på denna modell finns det nätspänning, som kan ge allvarliga skador.

Denna maskin behöver inte smörjas. Acco Brands Europe ansvarar inte för produktens prestanda eller säkerhet om någon typ av smörjmedel använts på någon del av denna maskin.

Garanti

Produkten är garanterad i 24 månader från inköpsdatum. Returnera enheten till din leverantör om du får problem. Detta påverkar inte dina rättigheter som konsument.

Manuale di istruzioni per Rexel Prostyle, Style+ e Style

I

Si prega di leggere attentamente le seguenti istruzioni prima dell'uso.

Introduzione

Grazie per avere scelto questo distruggidocumenti Rexel, una macchina che si rivelerà indubbiamente molto utile. Si prega di leggere attentamente queste istruzioni prima dell'uso per garantirne la massima prestazione.

Sicurezza

- Conservare questo manuale di istruzioni in un luogo sicuro per futura consultazione.
- Fare particolare attenzione ai simboli di sicurezza riportati sulla parte superiore del distruggidocumenti ed usare la macchina in conformità a tali indicazioni.
- Prima di procedere alla pulizia del distruggidocumenti, scollegare la macchina dalla presa di alimentazione e pulire usando un panno umido. N.B. – Non utilizzare detergenti per la pulizia di questo dispositivo.
- Non collocare il distruggidocumenti vicino a fonti di calore.
- Non mettere il distruggidocumenti in un ambiente umido.
- Fare attenzione a non spruzzare liquidi sulla macchina.
- Restituire il distruggidocumenti insieme ad una prova di acquisto (ricevuta) presso il negozio nel quale è stato acquistato in caso di:
 - rottura del cavo di alimentazione o della spina;
 - malfunzionamento della macchina a causa di inavvertito versamento di liquidi sul dispositivo;
 - mancato funzionamento del distruggidocumenti nonostante siano state osservate le istruzioni riportate nel presente manuale.
- Controllare che il cavo di alimentazione non si trovi in posizione tale da far inciampare persone che si trovano nei paraggi.
- Assicurarsi che l'alimentazione usata corrisponda a quella richiesta per la macchina (220-240V 50Hz).
- Per evitare eventuali infortuni, non aprire la macchina per effettuare riparazioni. Qualsiasi intervento di riparazione effettuato da personale non qualificato annullerà la garanzia.

Descrizione delle parti del distruggidocumenti (fig 1)

- A Cavo di alimentazione (presa europea indicata)
 B Finestra per controllo riempimento
 C Imboccatura

Preparazione prima dell'uso

Istruzioni per l'uso corretto del distruggidocumenti

- Fare attenzione a non inserire dita, cravatte ed altri oggetti nell'imboccatura del distruggidocumenti.
- Per evitare danni al gruppo di taglio, controllare che non entrino nel distruggidocumenti graffette, punti metallici, materiali laminati, sacchetti di plastica ed oggetti simili.
- Non distruggere carta bagnata in quanto può incepparsi nel gruppo di taglio.
- Non distruggere una quantità di fogli per volta maggiore di quella indicata.
- Non distruggere ininterrottamente per più di 3 minuti per volta. L'uso eccessivo della macchina potrebbe causare il surriscaldamento del motore. In tale evenienza, attendere almeno 30 minuti per consentire alla macchina di raffreddarsi prima di continuare l'operazione di distruzione.
- Non usare la funzione "REV" (<<) (reverse) a meno che non sia assolutamente necessario. L'uso eccessivo della funzione "REV" (<<) (reverse) potrebbe comportare l'inceppamento della carta nell'imboccatura del distruggidocumenti pregiudicando il buon funzionamento della macchina.

Uso corretto del distruggidocumenti (fig 2)

- Inserire la spina nella presa di alimentazione c.a.
- Controllare che il cestino del distruggidocumenti sia stato completamente inserito.
- Mettere l'interruttore in posizione ON/AUTO (modalità standby).
- Spostare l'interruttore nella posizione O (off) quando il distruggidocumenti non è in funzione.

Avvio/arresto automatico

- Collocare la carta, o la carta di credito, al centro dell'imboccatura e l'operazione di distruzione verrà avviata automaticamente (fig 3).
- Per formati minori di A4 in larghezza, posizionare il foglio al centro dell'imboccatura per far funzionare automaticamente il distruggidocumenti.
- La rotazione del gruppo di taglio verrà arrestata automaticamente a completamento dell'operazione di distruzione della carta.
- Non distruggere una quantità di fogli per volta maggiore di quella indicata.
- L'inserimento di una quantità eccessiva di fogli per volta può causare l'inceppamento della macchina. In tale evenienza, mettere l'interruttore nella posizione REV (<<) per eliminare l'inceppamento facendo funzionare la macchina in reverse. In caso l'inceppamento sia così grave da non consentire il funzionamento in reverse del gruppo di taglio, togliere l'alimentazione

Manuale di istruzioni per Rexel Prostyle, Style+ e Style

I

alla macchina ed estrarre la carta manualmente. Iniziare di nuovo l'operazione di distruzione solo con pochi fogli ed inserendo per prima l'estremità del foglio non ancora tagliata.

ATTENZIONE

Non distruggere documenti ininterrottamente per più di 3 minuti. In caso di surriscaldamento del motore, verrà attivato automaticamente il dispositivo di protezione da sovraccarico termico. Se dovesse scattare tale dispositivo di protezione, non usare il distruggidocumenti per circa 30 minuti per consentire che il dispositivo di protezione da sovraccarico termico si raffreddi, dopodiché è possibile utilizzare di nuovo la macchina.

Svuotamento del cestino estraibile (fig 4)

Svuotare il cestino quando si iniziano a vedere i ritagli attraverso la finestra per il controllo el riempimento posta sul lato del cestino estraibile.

- Estrarre il cestino (completamente).
- Svuotare il cestino mettendo i ritagli in un sacchetto dei rifiuti.
- Rimettere il cestino controllando che sia entrato completamente.

ATTENZIONE

- Questa macchina non è un giocattolo. Tenere fuori della portata di bambini e animali domestici.
- Solo per uso all'interno.
- Non mettere mai le dita nell'imboccatura del distruggidocumenti.
- Togliere immediatamente l'alimentazione in caso capelli, cravatte o maniche rimangano impigliati nel distruggidocumenti.
- Il distruggidocumenti non funziona se il cestino non è completamente inserito.
- Svuotare il cestino quando è pieno in quanto l'inosservanza di questa precauzione potrebbe pregiudicare il buon funzionamento del distruggidocumenti. L'uso della macchina con il cestino pieno potrebbe causare inceppamenti nel gruppo di taglio e comportare un aumento del livello di rumore del dispositivo.
- Non compattare la carta nel cestino usando i piedi.

Scheda tecnica

Modello	Rexel Prostyle	Rexel Style+ (VS714C)	Rexel Style (VS511C)
Tipo di taglio	Taglio a particelle	Taglio a particelle	Taglio a particelle
Dimensione del frammento	4 x 35 mm	4 x 23 mm	4 x 30 mm
Capacità di taglio (per volta)	11 fogli (80 gsm)	7 fogli (80 gsm)	5 fogli (80 gsm)
Luce di taglio	230 mm	230 mm	230 mm
Dimensioni	430 x 232 x 410 mm	378 x 203 x 360 mm	340 x 185 x 320 mm
Alimentazione	220-240V~50Hz	220-240V~50Hz	220-240V~50Hz
Corrente nominale	2 Amp	1.3 Amp	0.8 Amp

In caso di mancato avviamento del distruggidocumenti, controllare che:

- la macchina sia stata collegata correttamente alla fonte di alimentazione;
- l'interruttore sia stato posto su 'ON/AUTO';
- non vi siano inceppamenti della carta nel distruggidocumenti;
- il motore non sia surriscaldato;
- il cestino sia stato completamente inserito.

In caso di inceppamento della carta, seguire la procedura descritta di seguito.

- Controllare che il cestino non sia troppo pieno. Il cestino va svuotato periodicamente per evitare inceppamenti della carta nel gruppo di taglio.
- Mettere l'interruttore nella posizione 'REV' (<<) (reverse) per far funzionare la macchina in reverse ed eliminare l'inceppamento.
- Se l'inceppamento è tale da non riuscire ad eliminarlo facendo funzionare il distruggidocumenti in reverse, portare lentamente l'interruttore da 'REV' (<<) a 'ON/AUTO'. Non spostare l'interruttore troppo velocemente in quanto si potrebbe danneggiare la macchina.
- ATTENZIONE – Non usare mai oggetti metallici (forbici, aprilettere, ecc.) per tentare di liberare l'imboccatura poiché è presente tensione di rete all'interno della macchina che potrebbe causare gravi lesioni.

Questo distruggidocumenti non richiede lubrificante. Acco Brands Europe declina qualsiasi responsabilità per la prestazione o la sicurezza del prodotto in caso si sia usato lubrificante su qualsiasi parte della macchina.

Garanzia

Questo prodotto è garantito per 24 mesi dalla data di acquisto. Si prega di rendere l'unità al rivenditore in caso di problemi. Questo non pregiudicherà in alcun modo i diritti riconosciuti dalla legge.

Folleto de instrucciones de Rexel Prostyle, Style+ y Style E

Lea atentamente este folleto de instrucciones antes de su uso

Introducción

Gracias por escoger esta destructora de papel Rexel. Estamos seguros de que le será de gran utilidad pero le rogamos se tome un poco de tiempo para estudiar estas instrucciones con el fin de sacarle el máximo provecho a su máquina.

Seguridad

1. Guarde este manual de instrucciones en un lugar seguro como futura referencia.
2. Observe con atención los símbolos de seguridad de la parte superior de la destructora y sígalos cuando la utilice.
3. Si necesita limpiar la unidad, desconéctela de la toma de corriente y use un paño húmedo. No use ningún producto de limpieza para limpiar la unidad.
4. No coloque la unidad cerca de algún objeto que irradie calor.
5. No coloque la unidad en un entorno con humedad.
6. Tenga cuidado de no derramar ningún líquido sobre la unidad.
7. Devuelva el producto y la prueba de compra (ticket) al establecimiento donde lo haya adquirido si...
 - El cable o la toma de corriente está rota.
 - La unidad no funciona correctamente porque se ha derramado líquido sobre ésta por error.
 - La destructora no funciona a pesar de haber seguido las instrucciones del manual.
8. Compruebe que el cable de corriente no esté colocado de tal forma que alguien pueda tropezar con él.
9. Compruebe que la fuente de corriente sea compatible con los requisitos de la unidad (220-240 V 50 Hz).
10. Para impedir el riesgo de daños personales, no abra la tapa de la unidad para repararla usted mismo. Cualquier intento de reparar esta destructora de papel por parte de personal no cualificado invalidará la garantía.

Descripción de las piezas del producto (fig 1)

- A Cable de corriente (enchufe europeo en la figura)
- B Ventanilla de visualización
- C Ranura de entrada de papel

Preparación antes de usar

Cómo usar la destructora correctamente:

1. Tenga cuidado de no introducir los dedos, una corbata o cualquier otro objeto en la ranura de entrada de papel de la destructora.
2. Para evitar que se dañen las cuchillas, evite que pasen a la unidad clips de papel, grapas, materiales laminados, bolsas de plástico, etc.
3. No triture papel mojado ya que puede atascarse en las cuchillas.
4. No triture más papel de la capacidad indicada a la vez.
5. No triture de forma continua durante más de 3 minutos. El uso de la unidad durante un período demasiado prolongado puede hacer que el motor se caliente en exceso. Si el motor se calienta en exceso, deje que se enfríe durante al menos 30 minutos antes de volver a usar la unidad.
6. No use la función "REV" (<<) (marcha atrás) a menos que sea necesario. El uso excesivo de la función "REV" (<<) (marcha atrás) puede hacer que se atasque el papel en la ranura de entrada, lo que a su vez puede afectar al rendimiento de la destructora.

Procedimiento de funcionamiento correcto (fig 2)

1. Inserte la clavija en la toma de corriente CA.
2. Compruebe que el recipiente de recortes está colocado completamente en su sitio.
3. Deslice el interruptor en la posición ON/AUTO (modo en espera).
4. Cuando no la use, deslice el interruptor en la posición O (apagada).

Trituración y detención automática

- Coloque el papel o la tarjeta de crédito en el centro de la ranura de entrada, la unidad empezará a triturar automáticamente (fig 3).
- El papel con anchura inferior a A4 debe colocarse en el centro de la ranura de entrada para garantizar que la destructora funcione automáticamente.
- Las cuchillas dejarán de girar automáticamente al terminar de triturar.
- No triture más papel de la capacidad indicada a la vez.
- Si se insertan demasiadas hojas a la vez, podría atascarse la destructora. Si se atasca la destructora, deslice el interruptor a la posición "REV" (<<) (marcha atrás) para dar marcha atrás al papel y desatascar la unidad. Si el papel ha quedado

Folleto de instrucciones de Rexel Prostyle, Style+ y Style E

tan atascado en la cuchilla que no se puede dar marcha atrás, apague la corriente y arranque el papel manualmente. Vuelva a empezar con un número inferior de hojas y coloque el extremo no triturado del papel primero.

PRECAUCIÓN:

No triture de forma continua durante más de 3 minutos. Si el motor se calienta en exceso, el interruptor de seguridad térmica empezará a funcionar automáticamente. Si el interruptor térmico se activa, no use la unidad durante unos 30 minutos mientras se enfría el interruptor de seguridad térmica, para poder volver a usar la destructora de manera segura.

Vaciado del recipiente de recortes extraíble (fig 4)

Vacíe el recipiente de recortes cuando el papel triturado sea visible a través de la ventanilla de visualización del lateral del recipiente extraíble.

1. Extraiga el recipiente (totalmente).
2. Vacíe el recipiente en una bolsa de basura.
3. Vuelva a colocar el recipiente de recortes comprobando que está completamente en su sitio.

PRECAUCIÓN:

- Esta máquina no es un juguete. Manténgala fuera del alcance los niños y animales domésticos.
- Úsela únicamente en interiores.
- No inserte los dedos en la ranura de entrada de la destructora.
- Apague la corriente inmediatamente si se atasca el cabello, corbata o manga en la destructora.
- El recipiente de recortes debe estar completamente colocado para que la unidad pueda funcionar.
- Vacíe el recipiente de recortes cuando esté lleno. De no hacerlo, el rendimiento de la destructora podría verse afectado. Si hace funcionar la destructora con el recipiente lleno, se podría atascar en las cuchillas, lo que aumentaría el nivel de ruido de la unidad.
- No empuje el papel hacia abajo en el recipiente con los pies.

Datos técnicos

Modelo	Rexel Prostyle	Rexel Style+ (VS714C)	Rexel Style (VS511C)
Tipo de corte	Corte en partículas (microcorte)	Corte en partículas (microcorte)	Corte en partículas (microcorte)
Tamaño de corte	4 x 35 mm	4 x 23 mm	4 x 30 mm
Capacidad de hojas (a la vez)	11 hojas (80 gsm)	7 hojas (80 gsm)	5 hojas (80 gsm)
Anchura de la ranura de entrada:	230 mm	230 mm	230 mm
Dimensiones del producto	430 x 232 x 410 mm	378 x 203 x 360 mm	340 x 185 x 320 mm
Tensión nominal/frecuencia	220-240 V~50 Hz	220-240 V~50 Hz	220-240 V~50 Hz
Corriente nominal	2 A	1.3 A	0.8 A

Si la destructora no se inicia, compruebe lo siguiente:

1. ¿Está conectada correctamente la unidad?
2. ¿Está el interruptor en el modo "ON/AUTO"?
3. ¿Tiene la unidad un atasco de papel?
4. ¿Se ha calentado en exceso el motor?
5. ¿Está colocado completamente en su sitio el recipiente de recortes?

Si se produce un atasco de papel, realice el siguiente procedimiento:

1. Compruebe si el recipiente de recortes tiene demasiado papel. Debería vaciarse habitualmente para impedir que se atasque papel en las cuchillas.
2. Deslice el interruptor a la posición "REV" (<<) (marcha atrás) para dar marcha atrás al papel atascado.
3. Si el papel está tan atascado que no se puede extraer mediante la función marcha atrás, deslice el interruptor entre "REV" (<<) y "ON/AUTO". No lo haga demasiado rápido porque esto puede dañar la destructora.
4. ADVERTENCIA: no use en ningún caso objetos metálicos (tijeras, abridores de cartas, etc.) para desatascar la entrada. Este modelo tiene tensión de corriente dentro de la caja que podría provocar daños graves.

Esta unidad no necesita lubricación. Acco Brands Europe no acepta responsabilidad alguna sobre el rendimiento del producto ni su seguridad si se aplica lubricante en alguna de las piezas de esta máquina.

Garantía

Este producto tiene una garantía de 24 meses a partir de la fecha de adquisición. Le rogamos que envíe la unidad a su proveedor si tuviera algún problema. Esto no afecta a sus derechos legales.

Folheto de Instruções das Máquinas Rexel Prostyle, Style+ e Style

P

Leia estas instruções cuidadosamente antes de utilizar a máquina.

Introdução

Agradecemos a sua compra deste modelo de destruidora de papel Rexel. Temos a certeza de que esta máquina lhe irá ser muito útil, mas dedique alguns minutos para ler estas instruções, para assegurar o melhor funcionamento possível da mesma.

Segurança

1. Guarde este manual de instruções em lugar seguro para referência futura.
2. Preste atenção aos símbolos de segurança na parte superior da destruidora de papel e use a máquina em conformidade com os mesmos.
3. Se for necessário limpar a destruidora de papel, desligue a máquina da tomada e use um pano húmido para a limpar. NB: Não use nunca produtos de limpeza para limpar a máquina.
4. Não coloque a máquina junto de um objecto que irradie calor.
5. Não coloque a máquina em ambiente húmido.
6. Tome cuidado para não deixar cair salpicos de líquidos sobre a máquina.
7. Devolva o produto juntamente com a prova de compra (recibo) à loja onde o comprou se...
 - O cabo ou a ficha estiverem partidos.
 - A máquina funcionar mal porque se derramou acidentalmente líquido sobre ela.
 - A destruidora de papel não funcionar apesar de se terem seguido todas as instruções do manual.
8. Certifique-se de que o cabo de alimentação não cria o risco de as pessoas tropeçarem.
9. Verifique que a fonte de alimentação é compatível com os requisitos da sua máquina (220 V-240 V, 50 Hz).
10. Para evitar o perigo de lesão, não abra o invólucro da máquina para tentar repará-la por si mesmo. Quaisquer reparações efectuadas por pessoal não qualificado irão anular a garantia.

Descrição das peças do produto (fig 1)

- A Cabo de alimentação (ficha europeia ilustrada)
 B Visor
 C Entrada do papel

Preparação anterior à utilização

Como usar correctamente a destruidora de papel:

1. Tome cuidado para não introduzir os dedos, a gravata ou outros objectos na entrada do papel da destruidora de papel.
2. Para não danificar as lâminas de corte, evite a entrada de cliques, agramas, materiais de plastificação, sacos de plástico, etc., na destruidora de papel.
3. Não introduza na máquina papel molhado porque este pode ficar preso nas lâminas de corte.
4. Não introduza na máquina de uma só vez um número de folhas de papel superior à sua capacidade.
5. Não utilize a máquina continuamente durante mais de três minutos. Se deixar a máquina funcionar durante períodos muito prolongados o motor pode sobreaquecer. Se o motor sobreaquecer, deixe-o arrefecer durante pelo menos 30 minutos antes de voltar a utilizá-la.
6. Não utilize a função "REV" (<|<) (Inverter), a menos que seja necessário. Se utilizar demasiado a função "REV" (<|<) (Inverter), o papel pode ficar encravado na entrada do papel prejudicando o funcionamento da destruidora de papel.

Operação correcta da máquina (fig 2)

1. Introduza a ficha na tomada de corrente alterna.
2. Verifique que o recipiente de aparas de papel está bem encaixado.
3. Deslize o interruptor para a posição ON/AUTO (ligada/auto), modo standby.
4. Quando não estiver a utilizar a máquina, deslize o interruptor para a posição O (desligada).

Destruição de papel e paragem automáticas

- Coloque o papel ou o cartão de crédito no centro da entrada do papel – a operação de destruição do papel começará automaticamente (fig 3).
- Papel de largura inferior à de uma folha A4 deve ser colocado no meio da entrada do papel para assegurar o funcionamento automático da destruidora de papel.
- As lâminas de corte param automaticamente de rodar quando acabarem de destruir o papel.
- Não introduza na máquina de uma só vez um número de folhas de papel superior à sua capacidade.
- Se introduzir um número demasiado grande de folhas de papel de uma só vez na destruidora de papel, esta pode ficar encravada. Se a máquina encravar, deslize o interruptor para a posição "REV" (<|<) (Inverter) para a desobstruir invertendo a alimentação do papel. Se o papel tiver ficado tão preso nas lâminas de corte que não consiga inverter a sua alimentação,

Folheto de Instruções das Máquinas Rexel Prostyle, Style+ e Style

P

desligue a máquina e puxe pelo papel à mão. Efectue de novo a operação com menos folhas de cada vez e introduzindo estas na máquina pela extremidade ainda não cortada.

CUIDADO:

Não utilize a máquina continuamente durante mais de três minutos. Se o motor sobreaquecer, o interruptor de segurança térmica começa a trabalhar automaticamente. Se o interruptor de segurança térmica disparar, não use a máquina durante cerca de 30 minutos enquanto o interruptor (sensível à temperatura) arrefece, para poder utilizar novamente a máquina com segurança.

Como esvaziar o recipiente de aparas de papel (fig 4)

Esvazie o recipiente de aparas de papel quando estas forem visíveis pelo visor do lado do recipiente.

1. Retire (totalmente) o recipiente de aparas de papel da destruidora de papel.
2. Esvazie o seu conteúdo para um saco de lixo.
3. Volte a colocar o recipiente na máquina assegurando-se de que ficou bem encaixado na mesma.

CUIDADO:

- Esta máquina não é um brinquedo. Manter afastada de crianças e animais de estimação.
- Apenas para utilização em interiores.
- Nunca introduza os dedos na entrada do papel da destruidora de papel.
- Desligue imediatamente a máquina se o seu cabelo, a gravata ou as mangas ficarem presos na máquina.
- O recipiente de aparas de papel deve estar bem encaixado para a máquina poder funcionar.
- Esvazie o recipiente de aparas de papel quando estiver cheio, caso contrário prejudicará o desempenho da máquina. Se utilizar a máquina com o recipiente cheio, pode encravar o papel nas lâminas de corte, o que aumentará o nível de ruído da máquina.
- Não force a entrada do papel na destruidora de papel calcando-o com os pés.

Dados técnicos

Modelo	Rexel Prostyle	Rexel Style+ (VS714C)	Rexel Style (VS511C)
Tipo de Corte	Corte Cruzado	Corte Cruzado	Corte Cruzado
Tamanho das Aparas de Papel	4 x 35 mm	4 x 23 mm	4 x 30 mm
Número de Folhas Introduzidas (de uma só vez)	11 folhas (80 gsm)	7 folhas (80 gsm)	5 folhas (80 gsm)
Largura da Entrada	230 mm	230 mm	230 mm
Dimensões do Produto	430 x 232 x 410 mm	378 x 203 x 360 mm	340 x 185 x 320 mm
Tensão/Frequência Nominal	220 V-240 V~50Hz	220 V-240 V~50Hz	220 V-240 V~50Hz
Corrente Nominal	2 A	1.3 A	0.8 A

Se a destruidora de papel não funcionar, verifique o seguinte:

1. A ficha da máquina está bem ligada à tomada?
2. O interruptor está na posição "ON/AUTO"?
3. A máquina está encravada com papel?
4. O motor sobreaqueceu?
5. O recipiente das aparas de papel está bem encaixado na máquina?

No caso de ter ficado papel encravado, siga o procedimento abaixo:

1. Verifique se o recipiente está demasiado cheio de papel – o recipiente deve ser esvaziado periodicamente para evitar que o papel fique encravado nas lâminas de corte.
2. Deslize o interruptor para a posição "REV" (<|<) (Inverter) para inverter a alimentação do papel que ficou encravado.
3. Se o papel estiver tão encravado que não saia quando activar a função Inverter, deslize lentamente o interruptor entre as posições "REV" (<|<) e "ON/AUTO". Não faça isto depressa demais porque pode danificar a destruidora de papel.
4. ADVERTÊNCIA – Nunca use objectos metálicos (tesouras, corta papéis, etc.) para tentar desobstruir a entrada – dentro do invólucro deste modelo existe tensão de rede que poderá causar lesões graves.

Esta máquina não necessita de lubrificante.

A Acco Brands Europe não aceita nenhuma responsabilidade pelo desempenho ou segurança do produto no caso de utilizar lubrificante em qualquer peça desta máquina.

Garantia

O produto tem a garantia de 24 meses a partir da data de compra – queira devolver a máquina ao seu retalhista caso ocorra algum problema com a máquina. Esta garantia não afecta os seus direitos estatutários.

Instrukcja obsługi niszczarek Rexel Prostyle, Style+ i Style

Zanim przystąpisz do eksploatacji niszczarki przeczytaj uważnie niniejszą instrukcję obsługi

Wstęp

Dziękujemy za wybranie niszczarki marki Rexel. Mamy nadzieję, że będą Państwo z niej zadowoleni. Zachęcamy do dokładnego zapoznania się z instrukcją obsługi; pozwoli to Państwu w pełni wykorzystać możliwości urządzenia.

Bezpieczeństwo

- Zachowaj niniejszą instrukcję obsługi.
- Zwróć uwagę na znaki ostrzegawcze umieszczone na górnej części obudowy niszczarki i stosuj się do nich.
- Jeśli niszczarka wymaga wyczyszczenia, wyłącz wtyczkę z gniazda sieciowego i przetrzyj urządzenie wilgotną szmatką. Uwaga: nie używaj żadnych środków czyszczących.
- Nie stawiaj niszczarki w pobliżu źródeł ciepła.
- Chroń niszczarkę przed wilgocią.
- Uważaj, aby nie zachlapać niszczarki.
- Jeśli zachodzi którakolwiek z poniższych okoliczności, to odnieś produkt i dowód zakupu (paragon) do sklepu, w którym produkt został nabyty:
 - Przewód zasilający lub wtyczka są uszkodzone.
 - Urządzenie nie działa prawidłowo, ponieważ dostał się do jego wnętrza płyn.
 - Niszczarka nie działa mimo stosowania się do niniejszej instrukcji.
- Nie prowadź przewodu zasilającego w miejscu, gdzie grozi on potknięciem.
- Sprawdź, czy napięcie w sieci energetycznej jest zgodne z wymogami urządzenia (220-240V, 50 Hz).
- Aby uniknąć obrażeń, nie otwieraj obudowy urządzenia i nie próbuj go naprawiać. Jakakolwiek próba naprawy urządzenia przez osobę bez odpowiednich kwalifikacji powoduje utratę gwarancji.

Opis części urządzenia (fig 1)

- Przewód zasilający (na ilustracji wtyczka europejska)
- Okienko pokazujące stopień zapelnienia pojemnika
- Otwór wejściowy

Przygotowanie niszczarki do pracy

Zasady prawidłowej eksploatacji niszczarki:

- Uważaj, aby do otworu wejściowego nie włożyć palców i aby nie dostał się tam krawat czy inny przedmiot.
- Aby uniknąć uszkodzenia noży, nie wkładaj do niszczarki spinaczy, zszywek, dokumentów laminowanych, plastikowych torebek itp.
- Nie wkładaj do niszczarki mokrego papieru, gdyż może to spowodować zaklinowanie się noży.
- Nie wkładaj jednorazowo do niszczarki większej ilości kartek niż wskazana maksymalna liczba.
- Nie obsługuj niszczarki przez dłuższą niż 3 minuty za jednym razem. Zbyt długotrwała eksploatacja niszczarki może spowodować przegrzanie się silnika. Jeśli nastąpiło przegrzanie się silnika, zrób przynajmniej 30-minutową przerwę.
- Funkcji „REV” (<<) (cofania) używaj tylko w razie konieczności. Zbyt częste używanie funkcji „REV” (<<) (cofania) może spowodować zaklinowanie się papieru w otworze wejściowym i pogorszenie wydajności niszczarki.

Prawidłowa obsługa niszczarki (fig 2)

- Włącz wtyczkę przewodu zasilającego do gniazda sieciowego.
- Sprawdź, czy pojemnik na ścinki jest całkowicie wsunięty do niszczarki.
- Ustaw przełącznik funkcji w pozycji ON/AUTO (tryb oszczędny).
- Gdy nie używasz niszczarki, ustaw przełącznik w pozycji „wyłączone” (O).

Automatyczne uruchamianie i zatrzymywanie niszczarki

- Włóż kartkę papieru lub kartę kredytową do otworu wejściowego niszczarki – niszczarka włączy się automatycznie (fig 3).
- Jeśli szerokość kartki jest mniejsza niż szerokość arkusza A4, należy ją umieścić pośrodku otworu, gdyż w przeciwnym razie niszczarka może nie włączyć się automatycznie.
- Noże zatrzymają się samoczynnie po zakończeniu operacji niszczenia.
- Nie wkładaj jednorazowo do niszczarki większej ilości kartek niż wskazana maksymalna liczba.
- Włożenie do niszczarki zbyt wielu kartek naraz może spowodować zacięcie się urządzenia. Jeśli niszczarka się zacięła, ustaw przełącznik funkcji w pozycji REV (<<) („cofanie”); spowoduje to odwrócenie kierunku ruchu papieru. Jeśli papier zaklinował się do tego stopnia, że nie można go wycofać, wyłącz zasilanie i wyciągnij papier ręcznie. Ponownie uruchom niszczarkę i włóż do niej mniejszą ilość kartek stroną, która jeszcze nie została pocięta.

Instrukcja obsługi niszczarek Rexel Prostyle, Style+ i Style

UWAGA:

Nie obsługuj niszczarki przez dłuższą niż 3 minuty bez przerwy. W razie przegrzania silnika niszczarka wyłączy się automatycznie. Po automatycznym wyłączeniu niszczarki spowodowanym przegrzaniem odczekaj przed ponownym włączeniem urządzenia 30 minut, aż do ostygnięcia czujnika temperatury.

Opróżnianie pojemnika na ścinki (fig 4)

Jeśli przez okienko znajdujące się z boku pojemnika widać ścinki papieru, to trzeba opróżnić pojemnik.

- Wymij pojemnik z niszczarki.
- Wyrzuć ścinki papieru do worka na śmieci.
- Włóż opróżniony pojemnik do niszczarki, upewniając się, że jest całkowicie wsunięty na miejsce.

UWAGA:

- Niszczarka nie jest zabawką. Przechowuj ją w miejscu niedostępnym dla dzieci i zwierząt domowych.
- Urządzenie przeznaczone jest wyłącznie do użytku wewnątrz pomieszczeń.
- W żadnym wypadku nie wkładaj palców do otworu wejściowego niszczarki.
- Jeśli do niszczarki dostały się twoje włosy, krawat lub rękaw, to natychmiast wyłącz zasilanie.
- Niszczarki nie można włączyć, gdy pojemnik na ścinki nie jest całkowicie wsunięty na miejsce.
- Wydajność niszczarki jest znacznie niższa, jeśli zbiornik na skrawki jest przepełniony. Eksploatacja niszczarki przy przepełnionym pojemniku może powodować klinowanie się papieru i większy poziom hałasu.
- Nie upychaj nogą skrawków papieru w pojemniku niszczarki.

Parametry techniczne

Model	Rexel Prostyle	Rexel Style+ (VS714C)	Rexel Style (VS511C)
Sposób cięcia	Na ścinki („konfetti”)	Na ścinki („konfetti”)	Na ścinki („konfetti”)
Wielkość pociętych cząstek	4 x 35mm	4 x 23mm	4 x 30mm
Liczba jednorazowo ciętych arkuszy	11 sztuk (80 gsm)	7 sztuk (80 gsm)	5 sztuk (80 gsm)
Szerokość wejścia	230mm	230mm	230mm
Gabaryty	430 x 232 x 410mm	378 x 203 x 360mm	340 x 185 x 320mm
Zasilanie	Prąd zmienny 220-240V ~50Hz	Prąd zmienny 220-240V ~50Hz	Prąd zmienny 220-240V ~50Hz
Natężenie prądu	2A	1.3A	0.8A

Jeśli niszczarka nie włącza się, to sprawdź:

- czy urządzenie jest podłączone do zasilania?
- czy przełącznik funkcji ustawiony jest w pozycji „ON/AUTO”?
- czy papier się nie zaklinował?
- czy silnik się nie przegrzał?
- czy pojemnik na skrawki jest całkowicie wsunięty na miejsce?

Sposób postępowania w razie zaklinowania się papieru:

- Sprawdź, czy pojemnik na ścinki nie jest przepełniony – pojemnik należy regularnie opróżniać, aby zapobiec klinowaniu się papieru.
- W celu wyjęcia z niszczarki zaklinowanego papieru ustaw przełącznik funkcji w pozycji „REV” (cofanie).
- Jeśli papier zaklinował się do tego stopnia, że nie daje się wyjąć przez uruchomienie niszczarki na biegu wstecznym, to powoli zmień kilka razy położenie przełącznika funkcji z „REV” (<<) na „ON/AUTO” i odwrotnie. Nie zmieniaj kierunku przesuwania papieru zbyt szybko, gdyż może to spowodować uszkodzenie niszczarki.
- UWAGA – W żadnym wypadku nie wolno podejmować prób wyjęcia zaklinowanego papieru za pomocą metalowych przedmiotów (nożyczek, noża do rozcinania kopert itp.), gdyż grozi to porażeniem prądem elektrycznym (wewnętrzne części niszczarki są pod napięciem).

Zakupiony przez Państwa model niszczarki nie wymaga oliwienia. Firma Acco Brands Europe nie gwarantuje prawidłowego działania i bezpiecznej obsługi niszczarki, jeśli którakolwiek z jej części została naoilwiona.

Gwarancja

Niniejszy produkt objęty jest gwarancją ważną 24 miesiące od daty zakupu. W razie jakichkolwiek problemów, niszczarkę należy zwrócić do punktu sprzedaży. Niniejsza gwarancja nie ma wpływu na prawa ustawowe użytkownika.

Инструкции по эксплуатации уничтожителей бумаг Prostyle, Style+ и Style компании Rexel

RUS

Перед эксплуатацией просим внимательно прочитать данные инструкции.

Вступление

Благодарим Вас за выбор данного уничтожителя бумаг компании Rexel. Мы уверены в безупречной работе устройства, однако советуем Вам изучить настоящие инструкции для его правильного и наиболее эффективного использования.

Меры безопасности

1. Храните данные инструкции в безопасном месте для последующего использования.
2. Просим обратить особое внимание на знаки безопасности, расположенные в верхней части уничтожителя бумаг, и использовать устройство в соответствии с данными знаками.
3. Если уничтожитель бумаг нужно почистить, отключите устройство от сети и протрите его влажной тканью. Примечание: запрещается использовать какие-либо чистящие средства для очистки уничтожителя.
4. Не устанавливайте устройство в непосредственной близости от предметов, излучающих тепло.
5. Не устанавливайте устройство в местах повышенной влажности.
6. Следите, чтобы на устройство не попадала какая-либо жидкость.
7. Верните устройство и доказательство о покупке (чек) в магазин, где Вы приобрели данное устройство, в том случае, если:
 - повреждена вилка или кабель;
 - устройство не работает в результате случайного попадания в него жидкости;
 - уничтожитель бумаг не работает, несмотря на то, что все инструкции были выполнены.
8. Убедитесь, что кабель электропитания не расположен так, что за него можно зацепиться.
9. Просим убедиться в том, что источник электропитания соответствует требованиям, указанным на устройстве (220-240В 50Гц).
10. Во избежание получения травмы не открывайте корпус устройства для самостоятельного выполнения ремонта. Любые попытки ремонта неквалифицированным лицом приведут к аннулированию гарантии.

Описание деталей устройства (fig 1)

- A Кабель электропитания (На рисунке изображен прибор с европейским штепселем)
 B Смотровое окно
 C Приемное отверстие для бумаги

Подготовка перед эксплуатацией

Как правильно использовать уничтожитель для бумаг:

1. Следите, чтобы пальцы, галстук или прочие предметы не попали в приемное отверстие для бумаги.
2. Чтобы не повредить режущий механизм, избегайте попадания в уничтожитель бумаг таких предметов, как скрепки, зажимы, ламинирующий материал, полиэтиленовые пакеты и т.п.
3. Не разрезайте влажные бумажные листы, так они могут забить режущий механизм.
4. Не разрезайте одновременно более установленного количества листов за один заход.
5. Не осуществляйте резку непрерывно на протяжении более 3 минут. Использование устройства без перерыва в течение длительного времени может привести к перегреванию мотора. В случае перегревания мотора, дайте ему остыть в течение не менее 30 минут перед тем, как снова начать разрезать бумагу.
6. Используйте функцию "REV" (<|<) (реверс), только если это необходимо. Злоупотребление функцией "REV" (<|<) (реверс) может привести к забиванию приемного отверстия для бумаг, что неблагоприятно отразится на функциональности уничтожителя бумаг в целом.

Правильный порядок эксплуатации (fig 2)

1. Вставьте вилку в штепсельную розетку.
2. Проверьте, чтобы корзина была правильно установлена в уничтожитель.
3. Установите тумблер в положение ON/AUTO (включено/ автомат) (режим готовности).
4. Если Вы не используете устройство, установите тумблер в положение O (выключено).

Автоматическое разрезание и остановка

- Вставьте бумагу или кредитную карту по центру приемного отверстия для бумаг – процесс резки начнется автоматически (fig 3).
- Бумагу, размером меньше формата А4, следует поместить по центру приемного отверстия для бумаг для того, чтобы уничтожитель бумаг сработал автоматически.
- По завершении резки режущий механизм остановится автоматически.
- Не разрезайте одновременно более установленного количества листов за один заход.
- Если одновременно вставить большое количество листов, уничтожитель может забиться. В случае забивания устройства, установите тумблер в положение REV (<|<) (реверс) для того, чтобы устранить затор путем вывода бумаги через приемное отверстие. Если бумага застрянет в режущем механизме так, что ее невозможно извлечь путем использования функции

Инструкции по эксплуатации уничтожителей бумаг Prostyle, Style+ и Style компании Rexel

RUS

реверса, рекомендуется отключить устройство и вытащить бумагу вручную. Повторите операцию резки, используя меньшее количество листов, вставив бумагу в устройство непорезанным концом.

ВНИМАНИЕ!

Не осуществляйте резку непрерывно на протяжении более 3 минут. Если мотор перегреется, устройство защиты от тепловой перегрузки сработает автоматически. В случае срабатывания устройства защиты от тепловой перегрузки, не рекомендуется использовать устройство на протяжении не менее 30 минут, пока термочувствительные датчики охлаждаются, после чего уничтожитель можно снова безопасно использовать.

Опорожнение вытяжной корзины (fig 4)

Опорожните корзину, если порезанную бумагу видно через смотровое окошко уничтожителя, расположенное на боковой стороне вытяжной корзины.

1. Вытяните полностью корзину уничтожителя.
2. Опорожните корзину, пересыпав ее содержимое в мусорный мешок.
3. Затолкните корзину обратно в устройство, убедившись в том, что она полностью вошла.

ВНИМАНИЕ!

- Данная машина не является игрушкой. Не допускайте к машине детей и домашних животных.
- Используйте только в помещении.
- Категорически запрещается вставлять пальцы в приемное отверстие для бумаг.
- В случае попадания в приемное отверстие волос, галстука или рукава немедленно отключите устройство от сети.
- Для того, чтобы устройство функционировало надлежащим образом, необходимо, чтобы корзина была вставлена в устройство правильно.
- Всегда опорожняйте корзину, когда она заполнена, иначе это неблагоприятно сказывается на работе уничтожителя. Эксплуатация уничтожителя с переполненной корзиной может привести к застреванию бумаги в режущем механизме и повышению уровня шума, производимого устройством.
- Не утаивайте нарезанную бумагу в корзине с помощью ног.

Технические данные

Модель	Rexel Prostyle	Rexel Style+ (VS714C)	Rexel Style (VS511C)
Тип нарезки	Перекрестная резка	Перекрестная резка	Перекрестная резка
Размер полосы отходов	4 x 35 мм	4 x 23 мм	4 x 30 мм
Пропускная способность (один заход)	11 листов (80 gsm)	7 листов (80 gsm)	5 листов (80 gsm)
Ширина приемного отверстия бумаги	230 мм	230 мм	230 мм
Размеры устройства	430 x 232 x 410 мм	378 x 203 x 360 мм	340 x 185 x 320 мм
Номинальное напряжение/ Частота	220-240В-50Гц	220-240В-50Гц	220-240В-50Гц
Номинальный ток	2А	1.3А	0.8А

Если уничтожитель бумаг не начинает работать после включения, рекомендуем проверить следующее:

1. Правильно ли включено устройство в сеть?
2. Установлен ли тумблер в положение ON/AUTO (включено/ автомат).
3. Не застряла ли в устройстве бумага?
4. Не перегрелся ли мотор?
5. Правильно ли вставлена корзина?

В том случае, если в устройстве застряла бумага, рекомендуем сделать следующее:

1. Проверьте, не переполнена ли корзина – корзину следует регулярно опорожнять во избежание застревания бумаги в режущем механизме.
2. Установите тумблер в положение REV (<|<) (реверс) для того, чтобы устранить забивание.
3. Если бумага так застряла, что ее невозможно извлечь с помощью функции реверса, рекомендуем медленно переключать тумблер между положениями 'REV' (<|<) и 'ON/AUTO'. Делайте это медленно, иначе Вы можете повредить уничтожитель бумаги.
4. **ПРЕДОСТЕРЕЖЕНИЕ:** категорически запрещается использовать металлические предметы (ножницы, конвертовскрыватели и т.д.) для освобождения входного отверстия! Уничтожитель находится под напряжением, что может стать причиной серьезной травмы.

Данное устройство не требует смазки. Компания Aссо Brands Europe не берет на себя ответственность за функциональность или безопасность устройства в случае использования смазки на любой из деталей устройства.

Гарантия

Гарантия на данное устройство действует в течение 24 месяцев с даты приобретения. В случае возникновения каких-либо неполадок, просим вернуть устройство в магазин, в котором Вы его приобрели. Это не влияет на Ваши законные права.

A Rexel Prostyle, Style+ és Style használati utasítása

H

A készülék használata előtt gondosan olvassa el ezt a használati utasítást.

Bevezetés

Köszönjük, hogy ezt a Rexel iratmegsemmisítőt választotta. Biztosak vagyunk abban, hogy a készülék megfelelően fog működni, de kérjük, olvassa el a használati utasítást, hogy a maximumot hozhassa ki belőle.

Első a biztonság!

- Örizzze meg ezt a használati utasítást, mert később szüksége lehet rá.
- Figyelje meg az iratmegsemmisítő tetején látható biztonsági szimbólumokat, és a készüléket ezeknek megfelelően üzemeltesse.
- Ha az iratmegsemmisítőt tisztítani kell, húzza ki a hálózati csatlakozót, és egy nedves ruhát használjon a tisztításhoz. Megjegyzés: A tisztításhoz ne használjon semmilyen tisztítószert.
- Ne helyezze a készüléket hőt sugárzó eszköz közelébe.
- Ne helyezze a készüléket nedves környezetbe.
- Vigyázzon, nehogy folyadék fröccsenjen a készülékre.
- A következő esetekben vigye vissza a terméket a vásárlást igazoló dokumentummal együtt az üzletbe, ahol vásárolta:
 - A hálózati kábel vagy a dugasz sérült.
 - A készülék hibásan működik, mert véletlenül folyadék fröccsent rá.
 - Noha követi a használati utasításban leírtakat, az iratmegsemmisítő mégsem üzemel.
- Ügyeljen arra, hogy a hálózati kábelben ne lehessen megbottlani.
- Ügyeljen arra, hogy az áramellátás megfeleljen a készülék követelményeinek (220–240 V, 50 Hz).
- A sérülések elkerülése érdekében soha ne próbálja meg javítás céljából felnyitni a készülék házat. Minden olyan javítási kísérlet, amelyet képesítés nélküli személy végez, a garancia elvesztését vonja maga után.

A termék részei (1. ábra)

- A Hálózati kábel (Euro csatlakozóval)
- B Ellenőrző ablak
- C Papírbemeneti nyílás

Általános előírások

Az iratmegsemmisítő helyes használata:

- Vigyázzon, nehogy az ujjá, nyakkendője vagy valamilyen más tárgy bejusson az iratmegsemmisítő papírbemeneti nyílásába.
- A vágóberendezés károsodásának megelőzése érdekében lehetőleg ne kerüljön gemkapocs, tűzőkapocs, laminálóanyag, műanyag zacskó stb. az iratmegsemmisítőbe.
- Nedves papírt ne aprítson, mert az a vágóberendezés eltömődését okozhatja.
- A megadott lapkapacitásnál többet ne aprítson egyszerre.
- Három percnél tovább egyhuzamban ne aprítson az iratmegsemmisítővel. A motor túlmelegedhet, ha egyszerre túl sokáig működik a készülék. Ha a motor túlmelegszik, az újraindítás előtt legalább 30 percig hagyja hűlni a készüléket.
- A „REV” (<<) [visszamenet] funkciót csak akkor használja, ha szükség van rá. A „REV” (<<) [visszamenet] funkció túlzott használata következtében az aprított papír beszorulhat a bemeneti nyílásnál, és ez az iratmegsemmisítő működési zavarát okozhatja.

A helyes üzemeltetés módja (2. ábra)

- Dugja be a hálózati csatlakozót az aljzatba.
- Ellenőrizze, hogy a hulladéktartály teljesen be legyen nyomva.
- Állítsa a kapcsolót „ON/AUTO” állásba (készenléti üzemmód).
- Ha nem használja a készüléket, állítsa a kapcsolót az „OFF” O állásba.

Automatikus aprítás és leállítás

- Helyezze a papírt vagy a hitelkártyát a bemeneti nyílás közepébe – az aprítás automatikusan elindul (3. ábra).
- Az A4-esnél kisebb szélességű papírokat a bemeneti nyílás közepébe kell helyezni, hogy az iratmegsemmisítő automatikusan működésbe lépjen.
- Az aprítás befejezése után a vágóberendezés automatikusan leáll.
- A megadott lapkapacitásnál többet ne aprítson egyszerre.
- Ha egyszerre túl sok lapot helyez a készülékbe, akkor az iratmegsemmisítő elakadhat. Ha az iratmegsemmisítő elakadna, akkor csúsztassa a kapcsolót a „REV” (<<) [symbol for reverse] [visszamenet] állásba, hogy a papírtovábbítás irányának megfordításával megszüntesse az elakadást. Ha a papír annyira beszorul, hogy a visszamenet funkció nem segít, akkor kapcsolja ki a készüléket, és kézzel húzza ki a papírt. Indítsa újra kevesebb lappal, és a papírt a nem aprított végével helyezze be a nyílásba.

A Rexel Prostyle, Style+ és Style használati utasítása

H

FIGYELEM:

Három percnél tovább egyhuzamban ne aprítson az iratmegsemmisítővel. Ha a motor túlmelegszik, a biztonsági hőkapcsoló automatikusan működésbe lép. Ha a biztonsági hőkapcsoló leállította a készüléket, akkor körülbelül 30 percig ne használja az iratmegsemmisítőt, mert ennyi idő kell a hőre érzékeny biztonsági kapcsolónak ahhoz, hogy lehűljön, és újra biztonságosan működjön a készülék.

A kihúzható hulladéktartály üritése (4. ábra)

Üritse ki az iratmegsemmisítő hulladéktartályát, ha az aprított papír már látható a kihúzható hulladéktartály ellenőrző ablakán keresztül.

- Húzza ki az iratmegsemmisítő hulladéktartályát (teljesen).
- Üritse a hulladéktartály tartalmát egy hulladékzsákba.
- Tolja vissza a hulladéktartályt, és ügyeljen arra, hogy teljesen vissza legyen tolvá.

FIGYELEM:

- A készülék nem játékszer. Ügyeljen arra, hogy gyermekek és háziállatok ne férjenek hozzá.
- Csak fedett helyiségben használható.
- Soha ne dugja be az ujját az iratmegsemmisítő bemeneti nyílásába.
- Azonnal kapcsolja ki a készüléket, ha az iratmegsemmisítő berántaná a haját, nyakkendőjét vagy ruhaujját.
- Az iratmegsemmisítő csak akkor működik, ha a hulladéktartály teljesen be van nyomva.
- Üritse ki a hulladéktartályt, ha megtelt, különben az iratmegsemmisítő nem fog megfelelően működni. Ha az iratmegsemmisítő megtelt hulladéktartállyal üzemel, akkor a vágóberendezésnél elakadhat a papír, és a készülék egyre hangosabb lesz.
- Az összeaprított papírt ne tapossa a hulladéktartály fenekére.

Műszaki adatok

Modell	Rexel Prostyle	Rexel Style+ (VS714C)	Rexel Style (VS511C)
Aprítás módja	Konfettire vágás	Konfettire vágás	Konfettire vágás
Vágási méret	4 x 35 mm	4 x 23 mm	4 x 30 mm
Lapkapacitás (egy menetben)	11 lap (80 g/m ²)	7 lap (80 g/m ²)	5 lap (80 g/m ²)
Bemeneti nyílás szélessége	230 mm	230 mm	230 mm
Készülék mérete	430 x 232 x 410 mm	378 x 203 x 360 mm	340 x 185 x 320 mm
Névleges feszültség/frekvencia	220–240 V ~50 Hz	220–240 V ~50 Hz	220–240 V ~50 Hz
Névleges áram	2 A	1,3 A	0,8 A

Ha nem indul el az iratmegsemmisítő, akkor ellenőrizze a következőket:

- A hálózati csatlakozó be van-e dugva az aljzatba?
- A kapcsoló az „ON/AUTO” állásban van-e?
- Nem akadt-e el a papír a készülékben?
- Nem melegedett-e túl a motor?
- A hulladéktartály teljesen be van-e nyomva?

Papírelakadás esetén az alábbiak szerint járjon el:

- Ellenőrizze, hogy nem telt-e meg túlságosan a hulladéktartály – a hulladéktartályt rendszeresen üríteni kell, nehogy a papír elakadjon a vágóberendezésnél.
- Csúsztassa a kapcsolót a „REV” (<<) [visszamenet] állásba, hogy a beakadt papír visszafelé jöjjön.
- Ha a papír annyira beszorul, hogy a visszamenet funkció nem tudja visszatolni, akkor lassan kapcsolgasson a „REV” (<<) és „ON/AUTO” állások között. Ezt ne tegye túl gyorsan, mert azzal károsíthatja az iratmegsemmisítőt.
- FIGYELMEZTETÉS – a papírbemeneti nyílás tisztításához soha ne használjon fémtárgyat (pl. ollót vagy papírvágót) – ennél a típusnál a készülékházban uralkodó hálózati feszültség súlyos sérülést okozhat

A készülék nem igényel kenőanyagot. Az Acco Brands Europe semmilyen felelősséget nem vállal a készülék működéséért vagy biztonságáért, amennyiben bármelyik részét kenőanyaggal kezelték.

Garancia

A termékre a vásárlás napjától kezdve 24 hónap garancia vonatkozik. Üzemzavar esetén a készüléket vissza kell vinni a kereskedőhöz. Ez nem befolyásolja a vásárló törvény által biztosított egyéb jogait.

Pokyny k používání přístrojů Rexel Prostyle, Style+ a Style CZ

Před použitím přístroje si tyto pokyny laskavě pečlivě přečtěte

Úvod

Děkujeme vám, že jste si vybrali tento skartovací přístroj od firmy Rexel. Jsme si jisti, že vám bude dobře sloužit, ale k zajištění co nejlepších výsledků si tyto provozní pokyny laskavě pečlivě přečtěte.

Bezpečnost především

- Tuto uživatelskou příručku s pokyny si pečlivě uschovejte pro další použití.
- Věnujte velkou pozornost bezpečnostním symbolům na víku skartovače a při provozu přístroje je dodržujte.
- Potřebujete-li skartovač vyčistit, odpojte jej nejprve ze zásuvky a otřete jej vlhkým hadříkem. Pozn. K čištění přístroje nepoužívejte žádné čisticí prostředky.
- Přístroj nesmí být umístěn v blízkosti tepelných zářičů.
- Přístroj nesmí být umístěn ve vlhkém prostředí.
- Dejte pozor, abyste přístroj ničím nepolíli.
- Přístroj spolu s kupním dokladem a účtenkou odnesete zpět do prodejny, v níž jste jej zakoupili, jestliže ...
 - je napájecí šňůra nebo zástrčka poškozená
 - přístroj správně nefunguje, protože byl náhodně polity tekutinou
 - skartovač nefunguje, přestože jste postupovali podle pokynů uvedených v příručce.
- Zkontrolujte, zda o napájecí šňůru nelze zakopnout.
- Zkontrolujte, zda zdroj napájení odpovídá požadavkům uvedeným na přístroji (220-240V 50Hz).
- Neotvírejte kryt přístroje a nesnažte se v něm nic opravit, jinak se vystavujete nebezpečí úrazu. Jakýkoliv pokus nekvalifikované osoby o opravu bude mít za následek zrušení platnosti záruky.

Popis částí výrobku (Obr. 1)

- A Napájecí šňůra (se zástrčkou Euro)
- B Kontrolní okénko
- C Vstupní otvor na papír

Příprava před použitím

Jak skartovač správně používat:

- Do vstupního otvoru skartovače nevkládejte prsty, svorky ani žádné jiné předměty.
- Dejte pozor, aby se do přístroje nedostaly spunky na papír, kovové skobíčky, laminovací materiál, plastové sáčky, apod., jinak se řezací nože mohou poškodit.
- Nesnažte se skartovat vlhký papír, řezací nože se jím ucpou.
- Nesnažte se skartovat najednou více listů papíru, než je uvedená kapacita.
- Neprovozujte přístroj bez přestávky déle než 3 minuty. Při delším provozu se motor může přehřát. Jestliže se motor přehřeje, nechte jej nejméně 30 minut vychladnout, než přístroj opět použijete.
- Nepoužívejte vratnou funkci "REV" (<◁), pokud to není naprosto nutné. Při přílišném používání vratné funkce "REV" (<◁) může skartovaný papír ucpat vstupní otvor a znehodnotit výkonnost skartovače.

Správný provozní postup (Obr. 2)

- Zasuňte zástrčku do zásuvky na stř. proud.
- Zkontrolujte, zda je nádoba na odpad do přístroje správně zasunutá.
- Zapněte přístroj přepnutím spínače do polohy "ON/AUTO" (připraven k provozu).
- Nepoužíváte-li přístroj, vypněte jej přepnutím spínače do polohy "OFF" O.

Automatické skartování a zastavení

- Zasuňte papír nebo kreditní kartu doprostřed vstupního otvoru – přístroj se automaticky spustí (Obr. 3).
- Chcete-li skartovat listy menší než A4, umístěte je do středu vstupního otvoru, jinak se přístroj automaticky nespustí.
- Po skartování se nože přístroje automaticky přestanou otáčet.
- Nesnažte se skartovat najednou více listů papíru, než je uvedená kapacita.
- Zasuňte-li do vstupního otvoru příliš mnoho listů najednou, skartovač se může zablokovat. Je-li skartovač zablokovaný, přepněte spínač do vratné polohy "REV" (<◁); nože se začnou otáčet zpět a papír z otvoru vyjede. Jsou-li nože papírem zablokovány natolik, že se nemohou zpětně otáčet, vypněte přístroj a jemně papír rukou z přístroje vytáhněte. Přístroj opět spusťte a podávejte do něj menší počet listů nerozřezaným okrajem dovnitř.

Pokyny k používání přístrojů Rexel Prostyle, Style+ a Style CZ

POZOR:

Neprovozujte přístroj bez přestávky déle než 3 minuty. Při přehřátí motoru se automaticky zapne bezpečnostní tepelný spínač. Jestliže se tepelným spínačem provoz přístroje přeruší, nechte tepelně citlivý bezpečnostní spínač asi 30 minut vychladnout, než přístroj opět použijete.

Vyprazdňování vyťahovací nádoby na odpad (Obr. 4)

Jakmile je kontrolním okénkem na boku nádoby vidět skartovaný papír, vytáhněte nádobu na odpad a vyprázdněte ji.

- Nádobu na odpad z přístroje zcela vytáhněte.
- Vysypte obsah nádoby do pytle na odpad.
- Zasuňte nádobu na odpad zpět do skartovače až na doraz.

POZOR:

- Tento přístroj není na hraní. Umístěte jej mimo dosah dětí a domácích zvířat.
- K použití pouze v místnosti.
- Do vstupního otvoru skartovače nikdy nevkládejte prsty.
- Jestliže se vám ve skartovači zachytí vlasy, vázanka nebo rukáv, okamžitě jej vypněte.
- Není-li nádoba na odpad do skartovače řádně zasunutá, nebude přístroj fungovat.
- Jakmile je nádoba na odpad plná, vyprázdněte ji, jinak nebude skartovač řádně pracovat. Provozujete-li skartovač při plné nádobě na odpad, může se papír v nožích zablokovat a přístroj bude hlučný.
- Nesnažte se odpad v nádobě stlačit nohama.

Technické údaje

Model	Rexel Prostyle	Rexel Style+ (VS714C)	Rexel Style (VS511C)
Způsob řezání	Příčný řez	Příčný řez	Příčný řez
Velikost po skartování	4 x 35mm	4 x 23mm	4 x 30mm
Listová kapacita (jedno podání)	11 listů (80g/m ²)	7 listů (80g/m ²)	5 listů (80g/m ²)
Šířka podávací štěrbiny	230mm	230mm	230mm
Rozměry výrobku	430 x 232 x 410mm	378 x 203 x 360mm	340 x 185 x 320mm
Jmenovité napětí/frekvence	220-240V~50Hz	220-240V~50Hz	220-240V~50Hz
Jmenovitý proud	2A	1,3A	0,8A

Pokud seskartovač papíru nespustí, zkontrolujte následující body:

- Je přístroj správně zapojený?
- Je spínač přepnutý do polohy "ON/AUTO"?
- Je přístroj zablokovaný papírem?
- Je motor přehřátý?
- Je nádoba na odpad řádně do přístroje zasunutá?

V případě zablokovaného papíru postupujte takto:

- Zkontrolujte, zda nádoba na odpad není přeplněná – nádobu je nutno pravidelně vyprazdňovat, aby se papír v nožích nezablokoval.
- Přepněte spínač do vratné polohy "REV" (<◁), čímž se nože začnou otáčet zpět a papír vyjede ven.
- Je-li papír ucpáný natolik, že při zpětném otáčení nožů nevyjede ven, přepněte spínač pomalu z polohy "REV" (<◁) na "ON/AUTO". Nepřepínejte jej příliš rychle, skartovač by se tím mohl poškodit.
- VYSTRÁHA – Za žádných okolností nepoužívejte k vyčištění podávací štěrbiny kovové předměty (nůžky, perořízky apod.) – tento model je uvnitř pod napětím, které by vám mohlo způsobit vážný úraz.

Tento přístroj není třeba mazat. Firma Acco Brands Europe se zřiká veškeré zodpovědnosti za výkon a bezpečnost přístroje, bude-li olej použit na kterékoli části přístroje.

Záruka

Na tento výrobek platí dvouletá záruka ode dne nákupu. V případě problémů vraťte přístroj v obchodě, ve kterém jste jej zakoupili. Vaše zákonná práva tím zůstávají nedotčena.

Betjeningsvejledning til Rexel Prostyle, Style+ og Style

DK

Læs denne betjeningsvejledning grundigt før brug

Indledning

Tak, fordi du har valgt denne makulator fra Rexel. Vi er sikre på, at du vil få fornøjelse af den, men vi vil godt opfordre dig til at læse denne vejledning, så du er sikker på, at du får størst muligt udbytte af maskinen.

Sikkerhed frem for alt

- Opbevar denne betjeningsvejledning et sikkert sted til fremtidig brug.
- Vær yderst opmærksom på sikkerhedssymbolerne øverst på makulatoren, og betjen maskinen i overensstemmelse med disse.
- Hvis makulatoren kræver rengøring, skal dens stik først tages ud af stikkontakten, hvorefter den kan rengøres med en fugtig klud. Bemærk: Brug ikke nogen rengøringsprodukter ved rengøring af maskinen.
- Undlad at placere maskinen i nærheden af en genstand, der udstråler varme.
- Undlad at placere maskinen i et fugtigt miljø.
- Vær opmærksom på ikke at spilde væske på maskinen.
- Returner produktet sammen med købsdokumentation og kvittering til den forretning, hvor det blev købt, hvis ...
 - el-ledningen eller stikket er defekt
 - maskinen svinger, fordi der er spildt væske på maskinen ved et uheld
 - makulatoren ikke fungerer til trods for, at du har fulgt retningslinjerne i betjeningsvejledningen.
- Sørg for, at man ikke kan komme til at snuble over el-ledningen.
- Sørg for, at strømforsyningen er kompatibel med maskinens specifikationer (220-240 V 50 Hz).
- Undlad at åbne maskinens kabinet for selv at udføre reparationer, da dette kan føre til personskade. Garantien bortfalder, hvis en ufraglært person forsøger at reparere maskinen.

Beskrivelse af produktdele (fig. 1)

- A El-ledning (vist med Euro-stik)
- B Vindue
- C Papirindføringsåbning

Klargøring inden brug

Således benyttes makulatoren korrekt:

- Vær opmærksom på, at fingre, slips eller andre genstande ikke føres ind i makulatorens papirindføringsåbning.
- For at forhindre beskadigelse af knivene skal du forsøge at undgå, at papirclips, hæfteklammer, lamineringsmaterialer, plastikposer osv. føres gennem makulatoren.
- Undlad at makulere vådt papir, da det kan sætte sig fast i knivene.
- Makuler ikke mere end den anførte arkkapacitet ad gangen.
- Makuler ikke uafbrudt i mere end 3 minutter ad gangen. Hvis maskinen kører for længe ad gangen, kan motoren overophede. Hvis motoren overopheder, skal den køle af i mindst 30 minutter, før anvendelsen genoptages.
- Undlad at benytte returfunktionen "REV" (<<), medmindre det er nødvendigt. Overdreven brug af "REV" (<<)-funktionen kan føre til, at det makulerede papir sætter sig fast i papirindføringsåbningen, hvilket vil forringe makulatorens ydeevne.

Korrekt betjening (fig. 2)

- Sæt stikket i en stikkontakt.
- Kontroller, at makulatorens papirkurv er sat helt ind i makulatoren.
- Sæt kontakten i positionen "ON/AUTO" (standby-tilstand).
- Når makulatoren ikke er i brug, skal kontakten sættes i positionen "OFF" O (slukket).

Automatisk makulering og stop

- Placer papir eller kreditkort i midten af indføringsåbningen – makulering starter automatisk (fig. 3).
- Papir, der er mindre end A4-størrelse, skal placeres i midten af indføringsåbningen for at sikre, at makulatoren starter automatisk.
- Knivene holder automatisk op med at rotere, når de er færdige med at makulere.
- Makuler ikke mere end den anførte arkkapacitet ad gangen.
- Hvis der føres for mange ark ind ad gangen, kan der opstå papirstop i makulatoren. Ved papirstop i makulatoren, skal kontakten sættes i positionen "REV" (<<) for at fjerne papirstoppet ved at køre papiret retur. Hvis papiret har sat sig så godt fast i knivene, at det ikke kan køres retur, skal der slukkes for strømmen, hvorefter papiret kan trækkes ud manuelt. Start igen med færre ark, og før først den ende af papiret ind, der ikke er makuleret.

Betjeningsvejledning til Rexel Prostyle, Style+ og Style

DK

VIGTIGT:

Makuler ikke uafbrudt i mere end 3 minutter ad gangen. Hvis motoren overopheder, aktiveres den termiske sikkerhedskontakt automatisk. Hvis den termiske sikkerhedskontakt udløses, må maskinen ikke benyttes i ca. 30 minutter, mens den varmefølsomme sikkerhedskontakt køler af, således at det er sikkert at benytte makulatoren igen.

Tømning af papirkurven (fig. 4)

Tøm makulatorens papirkurv, når det makulerede papir kan ses gennem vinduet på siden af papirkurven.

- Træk papirkurven helt ud
- Tøm papirkurvens indhold over i en affaldssæk.
- Skub papirkurven tilbage i makulatoren, og sørg for, at den er skubbet helt ind.

VIGTIGT:

- Denne maskine er ikke et stykke legetøj. Hold den uden for børns og kæledyrs rækkevidde.
- Kun til indendørs brug.
- Sæt aldrig fingrene ind i makulatorens indføringsåbning.
- Sluk straks for strømmen, hvis dit hår, slips eller ærme vikles ind i makulatorens knive.
- Makulatoren fungerer kun, når papirkurven er skubbet helt ind.
- Tøm papirkurven, når den er fuld. En overfyldt papirkurv vil forringe makulatorens ydeevne. Betjening af makulatoren med en fuld papirkurv kan bewirke, at papiret sætter sig fast i knivene, hvilket øger maskinens støjniveau.
- Pres ikke det makulerede papir i papirkurven ned med fødderne.

Tekniske data

Model	Rexel Prostyle	Rexel Style+ (VS714C)	Rexel Style (VS511C)
Makuleringstype	Krydsmakulering	Krydsmakulering	Krydsmakulering
Strimmelstørrelse	4 x 35 mm	4 x 23 mm	4 x 30 mm
Arkkapacitet (ad gangen)	11 ark (80 g)	7 ark (80 g)	5 ark (80 g)
Indføringsbredde	230 mm	230 mm	230 mm
Produktmål	430 x 232 x 410 mm	378 x 203 x 360 mm	340 x 185 x 320 mm
Mærkespænding/-frekvens	220-240 V~50 Hz	220-240 V~50 Hz	220-240 V~50 Hz
Mærkestrøm	2 A	1,3 A	0,8 A

Hvis makulatoren ikke starter, så kontroller følgende:

- Er maskinen korrekt tilsluttet i stikkontakten?
- Er kontakten sat i positionen "ON/AUTO"?
- Er der papirstop i maskinen?
- Er motoren overophedet?
- Er papirkurven skubbet helt ind?

Ved papirstop skal følgende procedure følges:

- Kontroller, om papirkurven er for fuld – papirkurven skal tømmes regelmæssigt for at undgå, at papiret sætter sig fast i knivene.
- Sæt kontakten i positionen "REV" (<<) for at køre det fastsiddende papir retur.
- Hvis papiret sidder så godt fast, at det ikke kommer ud med returfunktionen, så skift langsomt kontakten mellem "REV" (<<) og "ON/AUTO". Gør ikke dette for hurtigt, da det kan beskadige makulatoren.
- ADVARSEL – Du må under ingen omstændigheder forsøge at rense indføringsåbningen ved hjælp af metalgenstande (saks, brevåbner osv.), da denne model er strømførende inde i makulatoren, og du derved kan komme alvorligt til skade.

Denne maskine skal ikke smøres. Acco Brands Europe påtager sig intet ansvar for produktets funktion eller sikkerhed, hvis nogen som helst del af denne maskine smøres.

Garanti

Der ydes 24 måneders garanti fra købsdatoen på dette produkt – makulatoren skal indleveres til forhandleren, hvis der opstår problemer. Dette har ingen indvirkning på dine lovmæssige rettigheder.

Rexel Prostyle, Style+ ve Style Talimat Broşürü

TR

Makineyi kullanmadan önce lütfen bu talimatları dikkatle okuyun

Giriş

Rexel Evrak İmha Makinesini seçtiğiniz için teşekkür ederiz. İşinizi çok iyi göreceğinizden eminiz ama makinenizden azami düzeyde yarar sağlayabilmek için lütfen biraz zaman ayırıp bu talimatları okuyun.

Önce Güvenlik

- İlerde başvurabilmek için lütfen bu talimat broşürünü güvenli bir yerde saklayın.
- Lütfen makinenin üstündeki güvenlik sembollerine dikkat edin ve makineyi bunlara uygun olarak kullanın.
- Makinenin temizlenmeye ihtiyacı varsa, fişini prizden çekin ve nemli bir bez kullanın. Önemli Not: Makineyi temizlemek için herhangi bir temizlik ürünü kullanmayın.
- Makineyi ısveren herhangi bir nesnenin yanına koymayın.
- Makineyi nemli bir ortama koymayın.
- Makinenin üzerine herhangi bir sıvı sıçramasına dikkat edin.
- Makinenin güç kablosu veya fişi hasar görürse
- Makinenin üzerine kaza sonucu sıvı döküldüğü için makine çalışmıyorsa
- Broşürdeki talimatları uygulamanıza rağmen makine çalışmıyorsa makineyi, satış fişiyle birlikte, satın aldığınız dükkâna geri götürün.
- Güç kablosunun kimsenin takılmayacağı bir şekilde olmasına dikkat edin.
- Güç kaynağının, makinenin ihtiyaçlarına uygun olmasına dikkat edin (220-240V 50Hz)
- Yaralanma tehlikesini önlemek için, makineyi kendiniz tamir etmek amacıyla gövdesini açmayın. Vasıfsız bir kişinin makineyi tamir etmeye çalışması garantiyi geçersiz hale getirir.

Ürün parçalarının tanımı (şekil 1)

- A Güç Kablosu (Avrupa fişi gösterilmiştir)
B İzleme penceresi
C Kağıt giriş yuvası

Kullanımdan önce hazırlık

Makinenin doğru kullanımı:

- Parmak, kravat veya başka nesnelerin makinenin kağıt giriş yuvasına sokulmamasına dikkat edin.
- Kesicilere hasar vermeme için ataş, zimba, laminasyon malzemeleri, naylon torba gibi nesnelerin makineden geçmemesini sağlamaya çalışın.
- Islak kağıt imha etmeyin, kesicilere takılabilir.
- Belirtilen sayfa kapasitesinden daha fazlasını bir geçişte imha etmeyin.
- Hiç durmadan 3 dakikadan uzun süre evrak imha etmeyin. Makineyi fazla uzun süre çalıştırmak motorun aşırı ısınmasına neden olabilir. Motor aşırı ısınrsa, tekrar kullanmadan önce en az 30 dakika soğumasını bekleyin.
- Gerekli olmadıkça, "REV" (<◁) (geri) işlevini kullanmayın. "REV" (<◁) işlevini fazla kullanmak imha edilen kağıdın giriş yuvasında sıkışmasına neden olabilir ve makinenin performansını olumsuz şekilde etkileyebilir.

Doğru kullanım yöntemi (şekil 2)

- Fişi AC prize sokun.
- Çöp kutusunun içeri doğru tamamen itilmiş olmasına dikkat edin.
- Anahtarı "ON/AUTO" konumuna (bekleme modu) getirin.
- Makine kullanılmazken, anahtarı "OFF" O konumuna itin.

Otomatik imha ve durma

- Kağıdı veya kredi kartını giriş yuvasının ortasına yerleştirin – imha otomatik olarak başlayacaktır (şekil 3).
- Genişliği A4 boyutundan az olan kağıt, makinenin otomatik olarak çalışmasını sağlamak için, giriş yuvasının ortasına yerleştirilmelidir.
- İmha tamamlandığında, kesiciler otomatik olarak duracaktır.
- Bir seferde belirtilen sayfa kapasitesinden daha fazlasını imha etmeyin.
- Aynı anda fazla sayıda sayfa sokulursa, makinede kağıt sıkışması olabilir. Sıkışma olursa, anahtarı "REV" (<◁) konumuna getirip kağıdı geri döndürebilir ve sıkışıklığı açabilirsiniz. Kağıt kesicilere takılmışsa ve geri dönmüyorsa, makinenin gücünü kesip kağıdı elle çekebilirsiniz. Daha az kağıtla tekrar başlayın ve kağıdı parçalanmamış tarafından makineye sokun.

Rexel Prostyle, Style+ ve Style Talimat Broşürü

TR

DİKKAT:

Hiç durmadan 3 dakikadan uzun süre evrak imha etmeyin. Motor aşırı ısınrsa, termal güvenlik anahtarı otomatik olarak çalışmaya başlayacaktır. Termal güvenlik anahtarı durursa, makineyi güvenli bir şekilde kullanabilmek için tekrar kullanmadan önce 30 dakika kadar termal güvenlik anahtarının soğumasını bekleyin.

Çıkarılabilen çöp kutusunun boşaltılması (şekil 4)

Çöp kutusunun kenarındaki izleme penceresinden imha edilmiş kağıt görüldüğünde, çöp kutusunu boşaltın.

- Çöp kutusunu tamamen dışarı çekin.
- Çöpleri bir çöp torbasına boşaltın.
- Çöp kutusunu tekrar yerine itin ve tamamen girmiş olmasına dikkat edin.

DİKKAT:

- Bu makine oyuncak değildir. Çocuklardan ve evcil hayvanlardan uzak olmasını sağlayın.
- Sadece kapalı mekanlarda kullanım içindir.
- Parmaklarınızı hiçbir zaman kağıt giriş yuvasına sokmayın.
- Saçlarınız, kravatınız veya gömleğinizin kolu makineye dolaşırsa, hemen makineyi kapatın.
- Makinenin çalışması için, çöp kutusunun yerine tamamen itilmiş olması gerekir.
- Çöp kutusu dolduğunda boşaltın, yoksa makinenin performansı olumsuz şekilde etkilenir. Çöp kutusu doluyken makineyi çalıştırmak kağıdın kesicilerde sıkışmasına yol açabilir ve makinenin gücü düzeyi artar.
- Çöp kutusundaki kağıtları ayaklarınızla bastırmayın.

Teknik veriler

Model	Rexel Prostyle	Rexel Style+ (VS714C)	Rexel Style (VS511C)
Kesme Biçimi	Çapraz Kesme	Çapraz Kesme	Çapraz Kesme
Kesilmiş Boyut	4 x 35mm	4 x 23mm	4 x 30mm
Yaprak Kapasitesi (tek geçiş)	11 yaprak (80gsm)	7 yaprak (80gsm)	5 yaprak (80gsm)
Giriş Genişliği	230mm	230mm	230mm
Ürün Boyutları	430 x 232 x 410mm	378 x 203 x 360mm	340 x 185 x 320mm
Nominal Voltaj/Frekans	220-240V~50Hz	220-240V~50Hz	220-240V~50Hz
Nominal Akım	2A	1,3A	0,8A

Makine çalışmazsa, lütfen şunları kontrol edin:

- Makine prize gereğince takılmış mı?
- Anahtar "ON/AUTO" konumuna getirilmiş mi?
- Makineye kağıt sıkışmış mı?
- Motor aşırı ısınmış mı?
- Çöp kutusu yerine tamamen itilmiş mi?

Kağıt sıkışmışsa, lütfen aşağıdaki yöntemi uygulayın:

- Çöp kutusunda çok fazla kağıt olup olmadığına bakın. Kesicilerde kağıt sıkışmasını engellemek için çöp kutusu düzenli aralıklarla boşaltılmalıdır.
- Sıkışmış kağıdı geri döndürmek için anahtarı "REV" (<◁) konumuna getirin.
- Kağıt çok sıkışmış olup geri dönmezse, anahtarı yavaşça "REV" (<◁) konumu ile "ON/AUTO" konumu arasında oynatın. Bunu hızlı yapmayın, makineye zarar verebilirsiniz.
- DİKKAT – hiçbir koşulda kağıt girişini madeni bir nesneyle (makas, zarf açacağı vb.) açmaya çalışmayın. Bu modelde muhafazanın içinde elektrik akımı olması nedeniyle ciddi ölçüde yaralanabilirsiniz.

Bu makinenin yağlanmasına gerek yoktur. Makinenin herhangi bir parçası yağlanacak olursa, Acco Brands Europe ürün performansı ya da güvenliği konusunda herhangi bir sorumluluk kabul etmez.

Garanti

Bu ürün, satın alındığı tarihten itibaren 24 ay süreyle garantilidir. Herhangi bir sorunla karşılaştığınız takdirde, lütfen makineyi satın aldığınız yere iade edin. Bu, yasal haklarınızı etkilemez.

Οδηγίες Χρήσης για τα μοντέλα Rexel Prostyle, Style+ και Style GR

Παρακαλούμε διαβάστε προσεκτικά τις Οδηγίες Χρήσης πριν αρχίσετε να χρησιμοποιείτε τη μηχανή.

Εισαγωγή

Ευχαριστούμε που επιλέξατε τον καταστροφέα εγγράφων της Rexel. Είμαστε βέβαιοι ότι θα σας προσφέρει άριστη εξυπηρέτηση, παρακαλούμε, όμως, να διαθέσετε λίγο χρόνο να διαβάσετε τις οδηγίες για καλύτερα αποτελέσματα.

Πρώτα η ασφάλεια

- Φυλάξτε τις Οδηγίες Χρήσης σε ασφαλές μέρος για αναφορά στο μέλλον.
- Προσοχή στα σύμβολα ασφαλείας στο πάνω μέρος του καταστροφέα, και λειτουργείτε τη συσκευή αναλόγως.
- Αν η μηχανή χρειάζεται καθαρίσμο, βγάξτε την πρίζα από την υποδοχή στον τοίχο, και χρησιμοποιείτε υγρό πανί. Σημ. Μην χρησιμοποιείτε καθαριστικά προϊόντα πάνω στη μηχανή.
- Μην τοποθετείτε τη μηχανή κοντά σε αντικείμενο που εκπέμπει θερμότητα.
- Μην τοποθετείτε τη μηχανή σε υγρό περιβάλλον.
- Προσοχή να μην πιτσιλιστούν υγρά πάνω στη μηχανή.
- Επιστρέψτε τη μηχανή και την απόδειξη αγοράς στο κατάστημα από το οποίο την αγοράσατε:
 - Εάν είναι σπασμένο το καλώδιο ή η πρίζα της μηχανής
 - Σε περίπτωση δυσλειτουργίας λόγω πιτσιλισματος υγρού πάνω στη μηχανή
- Εάν ο καταστροφέας δεν λειτουργεί παρά το γεγονός ότι ακολουθήσατε τις οδηγίες χρήσης.
- Βεβαιωθείτε ότι δεν υπάρχει κίνδυνος να σκοντάψει κανείς πάνω στο καλώδιο.
- Βεβαιωθείτε ότι το καλώδιο της παροχής είναι συμβατό με τις απαιτήσεις της μηχανής (220-240V 50Hz)
- Προς αποφυγή κάθε κινδύνου βλάβης, μην ανοίγετε το περίβλημα της μηχανής για να επιχειρήσετε εσείς επισκευές. Οποιαδήποτε προσπάθεια επισκευής από μη εξουσιοδοτημένο πρόσωπο ακυρώνει την εγγύηση.

Περιγραφή των μερών της μηχανής (Σχ. 1)

- A Καλώδιο (στο Σχ. ευρωπρίζα)
B Παραθυράκι στον κάδο
C Είσοδος για το χαρτί

Προετοιμασία πριν τη χρήση

Για σωστή χρήση του καταστροφέα:

- Προσοχή να μην βάζετε τα δάκτυλα, γραβάτες ή άλλα αντικείμενα μέσα στην είσοδο για το χαρτί.
- Προς αποφυγή βλάβης στις λεπίδες κοπής, προσπαθείτε να μην περνάτε μέσα από τον καταστροφέα συνδετήρες εγγράφων και συρραπτικών, υλικά πλαστικοποίησης, πλαστικές σακούλες, κλπ.
- Μην καταστρέφετε υγρό χαρτί καθώς αυτό μπορεί να μπλεχτεί μέσα στις λεπίδες κοπής.
- Μην επιχειρείτε να καταστρέψετε περισσότερα φύλλα χαρτιού, κάθε φορά, από τον καθορισμένο αριθμό.
- Μην καταστρέφετε συνεχώς για περισσότερο από 3 λεπτά κάθε φορά. Λειτουργία της μηχανής για μεγάλο χρονικό διάστημα μπορεί να έχει ως αποτέλεσμα την υπερθέρμανση του κινητήρα. Αν υπερθερμανθεί ο κινητήρας, αφήστε τη μηχανή να κρυώσει για τουλάχιστον 30 λεπτά πριν την ξαναχρησιμοποιήσετε.
- Μην χρησιμοποιείτε τη λειτουργία αντίστροφης κίνησης «REV» (<◁) εκτός αν αυτό είναι απαραίτητο. Η υπερβολική χρήση της λειτουργίας αντίστροφης κίνησης «REV» (<◁) μπορεί να έχει ως αποτέλεσμα την εμπλοκή του χαρτιού στην είσοδο, πράγμα που θα επηρεάσει αρνητικά τις επιδόσεις του καταστροφέα.

Σωστή διαδικασία λειτουργίας (Σχ. 2)

- Τοποθετήστε την πρίζα στην υποδοχή στον τοίχο.
- Ελέγξτε ότι ο κάδος του καταστροφέα είναι καλά σπρωγμένος στη θέση του.
- Σπρώξτε τον διακόπτη στη θέση αυτόματης λειτουργίας (ON/AUTO) (κατάσταση ετοιμότητας).
- Όταν ο καταστροφέας δεν χρησιμοποιείται, τοποθετείτε τον διακόπτη στη θέση εκτός λειτουργίας (OFF).

Αυτόματη λειτουργία καταστροφής εγγράφων και διακοπή

- Τοποθετήστε το χαρτί ή την πιστωτική κάρτα στο κέντρο της εισόδου - η καταστροφή αρχίζει αυτομάτως (Σχ. 3).
- Στην περίπτωση χαρτιού με πλάτος μικρότερο από A4 τοποθετήστε το στο μέσο της εισόδου για το χαρτί για να ξεκινήσει η λειτουργία αυτόματως.
- Οι λεπίδες κοπής σταματούν να περιστρέφονται αυτομάτως όταν συμπληρωθεί η καταστροφή.
- Μην επιχειρείτε να καταστρέψετε περισσότερα φύλλα χαρτί, κάθε φορά, από τον καθορισμένο αριθμό.
- Αν τοποθετηθούν πολλά φύλλα χαρτί μια φορά, μπορεί να σημειωθεί εμπλοκή. Σε τέτοια περίπτωση, γλιστρήστε τον διακόπτη στη λειτουργία αντίστροφης κίνησης (REV) (<◁) για να λειτουργήσει ο καταστροφέας με αντίστροφη κίνηση και να βγει το χαρτί από το σημείο εμπλοκής. Αν το χαρτί έχει μπλεχτεί με τις λεπίδες κοπής σε τέτοιο σημείο που να μην μπορούν να κινηθούν αντιστρόφως, κλείστε τη μηχανή και τραβήξτε το χαρτί με το χέρι. Ξεκινήστε τη μηχανή εκ νέου χρησιμοποιώντας μικρότερο αριθμό φύλλων, τοποθετώντας στην είσοδο για το χαρτί πρώτα την άκρη των φύλλων που δεν έχει καταστραφεί.

Οδηγίες Χρήσης για τα μοντέλα Rexel Prostyle, Style+ και Style GR

ΠΡΟΣΟΧΗ:

Μην καταστρέφετε συνεχώς για περισσότερο από 3 λεπτά κάθε φορά. Αν υπερθερμανθεί ο κινητήρας, ενεργοποιείται αυτομάτως ο διακόπτης θερμικής ασφάλειας. Αν ενεργοποιηθεί ο διακόπτης θερμικής ασφάλειας, μην χρησιμοποιείτε τη μηχανή για περίπου 30 λεπτά, έως ότου κρυώσει ο διακόπτης και επιτρέψει την ασφαλή χρήση του καταστροφέα.

Άδειασμα του κάδου (Σχ. 4)

Αδειάζετε τον κάδο του καταστροφέα όταν φαίνεται το χαρτί μέσα από το παραθυράκι στο πλάι του κάδου.

- Τραβήξτε (καλά) τον κάδο και βγάλτε τον από τη θέση του.
- Αδειάστε το περιεχόμενο του μέσα σε μια σακούλα απορριμμάτων.
- Σπρώξτε ξανά τον κάδο καλά στη θέση του.

ΠΡΟΣΟΧΗ:

- Η μηχανή δεν είναι παιχνίδι. Διατηρείτε την μακριά από τα παιδιά και τα κατοικίδια ζώα.
- Μόνο για χρήση σε εσωτερικό χώρο.
- Ποτέ μην βάζετε τα δάκτυλα μέσα στην είσοδο για χαρτί του καταστροφέα.
- Κλείστε αμέσως τον διακόπτη αν εμπλακούν μαλλιά, γραβάτα ή μανίκια μέσα στη μηχανή.
- Ο κάδος του καταστροφέα πρέπει να είναι καλά σπρωγμένος στη θέση του για να μπορεί να λειτουργήσει η μηχανή.
- Αδειάζετε τον κάδο της μηχανής όταν γεμίζει, αλλιώς θα επηρεαστούν αρνητικά οι επιδόσεις του καταστροφέα. Αν ο καταστροφέας λειτουργεί όταν ο κάδος είναι γεμάτος, μπορεί να σημειωθεί εμπλοκή στις λεπίδες κοπής, πράγμα που αυξάνει το θόρυβο της μηχανής.
- Μην σπρώχνετε κατεστραμμένο χαρτί μέσα στον κάδο χρησιμοποιώντας τα πόδια.

Τεχνικά στοιχεία

Μοντέλο	Rexel Prostyle	Rexel Style+ (VS714C)	Rexel Style (VS511C)
Είδος κοπής	Καταστρέφει σε χαρτοπόλεμο	Καταστρέφει σε χαρτοπόλεμο	Καταστρέφει σε χαρτοπόλεμο
Μέγεθος κοπής	4 x 35 mm	4 x 23 mm	4 x 30 mm
Αριθμός φύλλων χαρτί (ένα πέραςμα)	11 φύλλα (80 gsm)	7 φύλλα (80 gsm)	5 φύλλα (80 gsm)
Πλάτος εισόδου για χαρτί	230 mm	230 mm	230 mm
Διαστάσεις της μηχανής	430 x 232 x 410 mm	378 x 203 x 360 mm	340 x 185 x 320 mm
Τιμές τάσης/συχνότητας	220-240V ~ 50Hz	220-240V ~ 50Hz	220-240V ~ 50Hz
Τιμή ρεύματος	2A	1,3A	0,8A

Αν δεν ξεκινά ο καταστροφέας, ελέγξτε τα παρακάτω:

- Έχει μπει καλά η πρίζα της μηχανής στην υποδοχή στον τοίχο;
- Ο διακόπτης βρίσκεται στη θέση για αυτόματη λειτουργία (ON/AUTO);
- Υπάρχει εμπλοκή χαρτιού στη μηχανή;
- Έχει υπερθερμανθεί ο κινητήρας;
- Ο κάδος του καταστροφέα έχει σπρωχτεί καλά στη θέση του;

Σε περίπτωση εμπλοκής χαρτιού, ακολουθήστε την παρακάτω διαδικασία:

- Ελέγξτε τον κάδο μήπως είναι υπερπλήρης - ο κάδος πρέπει να αδειάζει τακτικά για να μην σημειώνεται εμπλοκή του χαρτιού στις λεπίδες κοπής.
- Γλιστρήστε τον διακόπτη στη θέση για αντίστροφη κίνηση (REV) (<◁) για να αντιστραφεί η κίνηση του χαρτιού που έχει εμπλακεί μέσα στις λεπίδες.
- Αν το χαρτί δεν βγαίνει από τη σημείο της εμπλοκής ακόμα και με τη χρήση της λειτουργίας αντίστροφης κίνησης, αργά σπρώξτε τον διακόπτη εναλλακτικά σε αντίστροφη κίνηση (REV) (<◁) και αυτόματη λειτουργία (ON/AUTO). Αυτό δεν πρέπει να γίνεται γρήγορα καθώς θα προξενήσει βλάβη στον καταστροφέα.
- ΠΡΟΣΟΧΗ – Ποτέ, υπό οποιεσδήποτε συνθήκες, δεν πρέπει να χρησιμοποιούνται μεταλλικά αντικείμενα (ψαλίδια, μαχαίρια, κλπ) σε προσπάθεια απεμπλοκής της εισόδου για το χαρτί. Αυτό το μοντέλο έχει τάση της κύριας παροχής ρεύματος μέσα στο περίβλημα, πράγμα που μπορεί να προκαλέσει σοβαρή βλάβη.

Η μηχανή δεν χρειάζεται λιπαντικό. Η Acco Brands Europe δεν αποδέχεται καμία ευθύνη για τις επιδόσεις ή την ασφάλεια του προϊόντος σε περίπτωση χρήσης λιπαντικού σε οποιοδήποτε εξάρτημα ή εξαρτήματα της μηχανής.

Εγγύηση

Το προϊόν είναι εγγυημένο για 24 μήνες από την ημερομηνία αγοράς του – σε περίπτωση τυχόν προβλημάτων επιστρέψτε το στον προμηθευτή. Αυτό δεν επηρεάζει τα κατά το νόμο δικαιώματά σας.

Rexel Prostyle, Style+ ja Style – käyttöohjeet

FIN

Lue nämä käyttöohjeet huolellisesti ennen käyttöä

Johdanto

Kiitos, että valitsit käyttöösi tämän Rexel-silppurin. Olemme varmoja, että laitteesta on sinulle paljon hyötyä. Tutustu kuitenkin näihin ohjeisiin, jotta voit käyttää laitetta mahdollisimman tehokkaasti.

Turvallisuus ennen kaikkea

- Säilytä nämä käyttöohjeet tulevaa käyttöä varten.
- Kiinnitä huomiota silppurin yläosassa oleviin turvamerkintöihin ja käytä laitetta ohjeiden mukaisesti.
- Jos silppuri kaipaa puhdistusta, irrota pistotulppa pistorasiasta ja pyyhi laite kostealla liinalla. HUOM. Älä käytä silppurin puhdistukseen mitään puhdistusainetta.
- Älä sijoita silppuria lämmönlähteen lähelle.
- Älä sijoita silppuria kosteisiin tiloihin.
- Älä läikytä nesteitä silppurin päälle.
- Toimita silppuri sekä ostokuitti ostopaikkaan, jos
 - liitosjohto tai pistotulppa on rikkoutunut
 - silppuri on lakannut toimimasta oikein, koska sen päälle on vahingossa kaatunut nestettä
 - silppuri ei toimi käyttöohjeiden noudattamisesta huolimatta.
- Sijoita virtajohto siten, että siihen ei voida kompastua.
- Varmista, että verkkovirta vastaa laitteen edellyttämää (220–240 V 50 Hz).
- Tapaturmien välttämiseksi älä avaa silppurin koteloa tai yritä korjata silppuria itse. Laitteen takuu mitätöityy, jos muut kuin tehtävään koulutetut henkilöt yrittävät korjata laitetta millään tavalla.

Silppurin osat (kuva 1)

- Virtajohto (EU-pistotulppa)
- Tarkastusikkuna
- Paperinsyöttöaukko

Toimenpiteet ennen käyttöä

Silppurin käytössä muistettavaa:

- Älä työnnä sormia tai esineitä silppurin paperinsyöttöaukkoon. Jos käytät solmiota, varo, että se ei joudu aukkoon.
- Älä päästä silppuriin papereiden mukana paperiliittimiä, nittejä, laminointimateriaaleja, muovipusseja yms, sillä ne voivat vaurioittaa silppurin teriä.
- Älä silppua märkää paperia, koska se voi takertua teriin.
- Älä silppua sallittua suurempaa määrää paperiarkkeja kerrallaan.
- Älä silppua kerrallaan yhtäjaksoisesti kolmea minuuttia pitempään. Laitteen käyttäminen liian pitkään voi johtaa moottorin ylikuumentumiseen. Jos moottori on ylikuumentunut, anna sen jäähtyä vähintään 30 minuutin ajan ennen kuin jatkat laitteen käyttöä.
- Älä käytä "REV" (<<) -peruustuoimintoa, ellei se ole välttämätöntä. "REV" (<<) -peruustuoiminnon liiallinen käyttö voi tukkia paperinsyöttöaukon paperisilpulla, mikä heikentää silppurin tehoa.

Oikea käyttö (kuva 2)

- Kytke pistotulppa pistorasiaan.
- Varmista, että silppusäiliö on työnnetty kokonaan sisään.
- Paina kytkin "ON/AUTO"-asentoon (valmiustila).
- Kun silppuri ei ole käytössä, paina kytkin "OFF" O -asentoon.

Automaattinen toiminta ja pysähtyminen

- Aseta paperi tai luottokortti syöttöaukon keskelle, jolloin silppuaminen käynnistyy automaattisesti (kuva 3).
- A4-kokoa kapeammat paperiarkit pitää asettaa syöttöaukon keskelle, jotta automaattitoiminto toimisi oikein.
- Silppurin terät pysähtyvät automaattisesti, kun silppuaminen on päättynyt.
- Älä silppua sallittua suurempaa määrää paperiarkkeja kerrallaan.
- Jos syöttöaukkoon työnnetään liian suuri määrä paperiarkkeja kerrallaan, silppuri voi tukkeutua. Jos silppuri tukkeutuu, yritä selvittää tukos siirtämällä paperia takaisinpäin painamalla kytkin "REV" (<<) -peruutusasettoon. Jos paperi on juuttunut teriin siten, että sitä ei saada liikkumaan takaisinpäin, katkaise virta silppurista ja vedä paperi pois laitteesta käsin. Jatka silppuamista, mutta työnnä nyt aukkoon pienempi määrä arkkeja kerrallaan ja syötä arkit silppuriin niiden ehjä reuna edellä.

Rexel Prostyle, Style+ ja Style – käyttöohjeet

FIN

VAROITUS:

Älä silppua kerrallaan yhtäjaksoisesti kolmea minuuttia pitempään. Jos moottori ylikuumentuu, lämpöherkkä turvakatkaisin laukeaa automaattisesti. Jos turvakatkaisin laukeaa, älä käytä laitetta 30 minuuttiin, jotta turvakatkaisin ehtii jäähtyä. Tämän jälkeen silppuria voidaan taas käyttää normaalisti.

Ulosvedettävän säiliön tyhjentäminen (kuva 4)

Tyhjennä silppuri, kun silputtua paperia alkaa näkyä ulosvedettävän säiliön päädyssä sijaitsevassa tarkastusikkunassa.

- Vedä silppusäiliö kokonaan ulos.
- Tyhjennä säiliössä oleva paperisilppu jätesäkkiin.
- Työnnä silppusäiliö takaisin paikoilleen. Varmista, että se on työnnetty kokonaan laitteen sisään.

VAROITUS:

- Tämä laite ei ole leikkikalua. Pidä lapset ja lemmikkieläimet etäällä laitteesta.
- Soveltuu käytettäväksi vain sisätiloissa.
- Älä milloinkaan työnnä sormia silppurin syöttöaukkoon.
- Katkaise virta laitteesta välittömästi, jos hiukset, solmio tai hiha on joutunut silppurin syöttöaukkoon.
- Silppusäiliö on työnnettävä kokonaan laitteen sisään, jotta silppuri toimisi.
- Tyhjennä silppuri, kun säiliö on täyttynyt. Muussa tapauksessa silppurin teho heikkenee. Silputtavat paperit voivat juuttua silppurin teriin, jos silppuria käytetään säiliön ollessa täynnä. Tällöin myös laitteen synnyttämä ääni voimistuu.
- Älä polje säiliössä olevaa paperisilppua tiiviimmäksi.

Tekniset tiedot

Model	Rexel Prostyle	Rexel Style+ (VS714C)	Rexel Style (VS7511C)
Silpputyyppe	Ristiin leikkaava	Ristiin leikkaava	Ristiin leikkaava
Silppukoko	4 x 35 mm	4 x 23 mm	4 x 30 mm
Arkkimäärä (kerrallaan)	11 arkkiä (80 g/m ²)	7 arkkiä (80 g/m ²)	5 arkkiä (80 g/m ²)
Syöttöleveys	230 mm	230 mm	230 mm
Laitteen mitat	430 x 232 x 410 mm	378 x 203 x 360 mm	340 x 185 x 320 mm
Nimellisjännite/taajuus	220–240 V ~ 50 Hz	220–240 V ~ 50 Hz	220–240 V ~ 50 Hz
Nimellisvirta	2 A	1,3 A	0,8 A

Jos silppuri ei käynnisty, tarkasta seuraavat:

- Onko laitteen pistotulppa kytketty oikein pistorasiaan?
- Onko kytkin "ON/AUTO"-asennossa?
- Onko laitteessa paperitukos?
- Onko moottori ylikuumentunut?
- Onko silppusäiliö työnnetty kokonaan laitteen sisään?

Jos laitteessa on paperitukos, toimi seuraavasti:

- Tarkista, onko säiliö liian täynnä paperisilppua – säiliö pitää tyhjentää säännöllisesti, jotta paperi ei juutu laitteen teriin.
- Yritä selvittää paperitukos siirtämällä kytkin peruutusasettoon "REV" (<<).
- Jos paperi on juuttunut niin pahasti, että se ei irtoa peruustuoiminnon avulla, paineile kytkintä hitaasti edestakaisin "REV" (<<) - ja "ON/AUTO"-asentojen välillä. Älä siirrä kytkintä edestakaisin liian nopeasti, sillä tämä voi vaurioittaa silppuria.
- VAROITUS – Älä milloinkaan yritä selvittää syöttöaukossa olevaa tukosta mitään metalliesinettä (saksia, kirjeenavaajaa yms) käyttämällä – tämän laitteen sisällä on jännitteisiä osia, joihin koskettaminen voi aiheuttaa vakavia vammoja.

Tätä laitetta ei tarvitse voidella. Acco Brands Europe ei vastaa laitteen toiminnasta eikä sen turvallisuudesta, jos sen mihinkään osaan tai osiin on levitetty mitään voiteluainetta.

Takuu

Tällä tuotteella on 24 kuukauden takuu ostopäivästä lähtien. Pyydämme palauttamaan laitteen myyjälle, jos siinä esiintyy mitään vikoja. Tämä ei vaikuta teidän lakisääteisiin oikeuksiinne.

Bruksanvisning for Rexel Prostyle, Style+ og Style

N

Les nøye gjennom bruksanvisningen før bruk

Innledning

Takk for at du kjøpte denne makuleringsmaskinen fra Rexel. Den er pålitelig i bruk, men ta deg tid til å lese bruksanvisningen slik at du får best mulig utbytte av maskinen.

Sikkerhet først

1. Ta vare på bruksanvisningen. Du kan få behov for å lese den igjen.
2. Legg nøye merke til sikkerhetssymbolene oppå makuleringsmaskinen, og bruk maskinen i henhold til disse.
3. Hvis makuleringsmaskinen trenger rengjøring skal du trekke støpselet ut av kontakten og tørke av med en fuktig klut. NB! Ikke bruk vaskemidler til å rengjøre maskinen.
4. Ikke plasser makuleringsmaskinen nær en gjenstand som avgir varme.
5. Ikke plasser makuleringsmaskinen i fuktige omgivelser.
6. Vær forsiktig slik at du ikke søler væske på makuleringsmaskinen.
7. Returner makuleringsmaskin og kjøpsbevis sammen med kvitteringen til forhandleren du kjøpte den fra dersom...
 - Strømledningen eller støpselet er ødelagt
 - Makuleringsmaskinen feilfungerer fordi det ved et uhell ble sølt væske på maskinen
 - Makuleringsmaskinen ikke fungerer til tross for at du har fulgt retningslinjene i håndboken.
8. Pass på at strømkabelen ikke ligger slik at noen kan snuble i den.
9. Sørg for at strømtilførselen er kompatibel med maskinens krav (220 – 240 V 50 Hz)
10. For å unngå fare for personskade skal du ikke åpne maskinens kabinett for å forsøke å reparere den selv. Hvis en ikke kvalifisert person gjør forsøk på å reparere maskinen, ugyldiggjøres garantien.

Beskrivelse av delene (fig 1)

- A Strømkabel (europeisk støpsel vist)
- B Vindu
- C Innmatingsåpning

Klargjøring til bruk

Slik bruker du makuleringsmaskinen:

1. Vær forsiktig og ikke stikk fingre, slips eller andre gjenstander i innmatingsåpningen på makuleringsmaskinen.
2. For å forhindre skade på skjæreknivene skal du prøve å unngå at binders, stifter, laminerte materialer, plastposer osv. puttes i makuleringsmaskinen.
3. Ikke makuler vått papir. Det kan bli sittende fast i knivene.
4. Ikke makuler mer enn oppgitt arkkapasitet om gangen.
5. Ikke makuler kontinuerlig i mer enn 3 minutter om gangen. Hvis maskinen er i gang for lenge kan motoren overopphetes. Hvis motoren overopphetes må den kjøles ned i minst 30 minutter før du bruker den igjen.
6. Ikke bruk "REV" (<<) -funksjonen med mindre det er nødvendig. For mye bruk av "REV" (<<) -funksjonen kan føre til at makulert papir blir sittende fast i innmatingsåpningen. Dette har en negativ innvirkning på makuleringsmaskinens ytelse.

Riktig brukerprosedyre (fig 2)

1. Sett støpselet i vekselstrømkontakten.
2. Kontroller at papirkurven er helt satt inn.
3. Skyv bryteren til "ON/AUTO"-posisjon (standby-modus).
4. Når makuleringsmaskinen ikke er i bruk skal bryteren stå i "OFF" O-posisjon

Automatisk makulering og stopp

- Sett papiret eller kredittkortet midt i innmatingsåpningen - makuleringen starter automatisk (fig 3).
- Papir som er smalere enn bredden på A4-ark skal plasseres midt i innmatingsåpningen for å sikre at makuleringsmaskinen fungerer automatisk.
- Skjæreknivene slutter å gå rundt automatisk etter at makuleringen er ferdig
- Ikke makuler mer enn oppgitt arkkapasitet om gangen.
- Hvis du legger i for mange ark om gangen kan makuleringsmaskinen henge seg opp (papirstopp). Hvis makuleringsmaskinen henger seg opp skal du skyve bryteren til "REV" (<<) (revers) [symbol for reverse]-posisjonen for å få mekanismen til å gå i revers og løsne papiret. Hvis papiret er så viklet inn i skjærekniven at det ikke kommer ut når mekanismen går i revers, skal du slå av strømmen og trekke papiret ut for hånd. Start makuleringsmaskinen igjen med færre ark, og sett papiret i med den enden som ikke er makulert først.

Bruksanvisning for Rexel Prostyle, Style+ og Style

N

FORSIKTIG:

Ikke makuler kontinuerlig i mer enn 3 minutter. Hvis motoren overopphetes starter den termiske overbelastningsbryteren automatisk. Hvis den termiske overbelastningsbryteren koples ut skal du ikke bruke makuleringsmaskinen på ca. 30 minutter mens den termiske følsomhetsbryteren kjøler seg ned, slik at makuleringsmaskinen trygt kan brukes igjen.

Tømme papirkurven (fig. 4)

Tøm papirkurven når du ser det makulerte papiret gjennom vinduet på siden av kurven.

1. Trekk ut papirkurven (helt ut)
2. Tøm innholdet i en avfallssekk.
3. Trykk papirkurven tilbake på plass.

FORSIKTIG:

- Denne maskinen er ikke en leke. Oppbevar den utilgjengelig for barn og husdyr.
- Kun til innendørs bruk.
- Ikke stikk fingrene i makuleringsmaskinens innmatingsåpning
- Slå umiddelbart av strømmen dersom håret, et slips eller erme vikler seg inn i makuleringsmaskinen.
- Papirkurven må skyves helt inn for at maskinen skal virke.
- Tøm papirkurven når den er full, ellers påvirkes makuleringsmaskinens ytelse på en negativ måte. Hvis du bruker makuleringsmaskinen med full papirkurv kan det føre til at papiret sitter fast i skjæreknivene og maskinen bråker mer.
- Ikke dytt makulert/revet papir ned i kurven ved hjelp av føttene.

Tekniske data

Modell	Rexel Prostyle	Rexel Style+ (VS714C)	Rexel Style (VS511C)
Skjæretype	Krysskutt	Krysskutt	Krysskutt
Makuleringsstørrelse	4 x 35 mm	4 x 23 mm	4 x 30 mm
Arkkapasitet (om gangen)	11 ark (80gsm)	7 ark (80gsm)	5 ark (80gsm)
Innmatingsåpningens bredde	230 mm	230 mm	230 mm
Mål	430 x 232 x 410 mm	378 x 203 x 360 mm	340 x 185 x 320 mm
Nominell spenning/frekvens	220-240V~50Hz	220-240V~50Hz	220 – 240 V~50 Hz
Merkestrøm	2 A	1,3 A	0,8 A

Hvis makuleringsmaskinen ikke starter skal du kontrollere følgende:

1. Er støpselet satt riktig i?
2. Er bryteren skjøvet til "ON/AUTO"-posisjon?
3. Sitter papiret fast?
4. Er motoren overopphetet?
5. Er papirkurven skjøvet helt inn?

I tilfelle papiret sitter fast skal du gjøre følgende:

1. Se etter om papirkurven er for full – kurven må tømmes regelmessig for å unngå at papiret setter seg fast i skjæreknivene.
2. Skyv bryteren til "REV" (<<) -posisjon for å få mekanismen til å gå i revers og løsne papiret.
3. Hvis papiret sitter så fast at det ikke kommer ut ved hjelp av reversfunksjonen, skal du sakte skyve bryteren mellom "REV" (<<) og "ON/AUTO". Ikke gjør dette for raskt da det kan skade makuleringsmaskinen.
4. ADVARSEL – Du må ikke under noen omstendigheter bruke metallgjenstander (saks, brevåpner osv.) for å klarere åpningen – denne modellen har nettpenning i kabinettet som kan føre til alvorlig personskade.

Denne maskinen trenger ikke noe smøremiddel. Acco Brands Europe påtar seg ikke ansvar for produktets ytelse eller sikkerhet dersom det blir brukt smøremiddel på noen av maskinens deler.

Garanti

Dette produktet har en garanti på 24 måneder fra kjøpsdatoen. Vennligst lever maskinen tilbake til forhandleren hvis det oppstår problemer. Dette påvirker ikke dine lovfestede rettigheter.

Service

- GB ACCO UK Service Division**
Hereward Rise, Halesowen, West Midlands B62 8AN
Tel: 0845 658 6600. Fax: 0870 421 5576. www.acco.co.uk/service
- F ACCO Brands France**
Service Après-Vente, 8 Rue du 19 Mars 1962, 21601 Longvic, Cedex BP7/Zl.
Tel: 0820 872 356. Fax: 03 80 68 60 49
- D Acco Deutschland**
Arnoldstrasse 5, 73614 Schorndorf, Germany
Tel: +49 7181/887-420. Fax: +49 7181/887-420
- E ACCO Iberia SL**
P Isaac Peral 19, 28820 Coslada (Madrid)
Tel: 91 669 9391. Fax: +91 672 07 11
- I ACCO Brands Italia Srl**
Via Pietro Nenni 13, Settimo Torinese (TO)
Tel: +39 011 8961111. Fax: +39 011 8961113. e-mail: assistenzaitalia@acco.com
- B ACCO Brands Benelux B.V.**
Peppelkade 64, 3992AK Houten, Nederland/Les Pays-Basl.
Tel: 0800-73362. Fax: 02-4140784. e-mail: info@accobenelux.be www.accobenelux.be
- LUX ACCO Brands Benelux B.V.**
Peppelkade 64, 3992AK Houten, Nederland/Les Pays-Basl.
Tel: 0800-21132. Fax: 02-4140784. e-mail: info@accobenelux.be www.accobenelux.be
- NL ACCO Brands Benelux B.V.**
Peppelkade 64, 3992AK Houten, Nederland/Les Pays-Basl.
Tel: 030-6346060. Fax: 030-6346070. e-mail: info@accobenelux.nl www.accobenelux.nl
- S ACCO Brands Nordic AB**
DK Makadamgatan 5, 254 64 Helsingborg, Sweden
N Tel: +46 42 38 36 00. Fax: +46 42 38 36 10. e-mail: service.nordic@acco.com
- IS**
LV
EST
LT
- CZ XERTEC a.s.**
SK U Továren 770/1b, 102 00 Praha 10, Ceska Republika
Tel: +420 271 741 800. Fax: +420 271 743 143 www.xertec.cz

Service

- PL SERWIS ACCO**
05-300 Mifsk Mazowiecki, Ul. Grobelnego 4, Polska
Tel. +48 25 758 11 90. Fax. +48 25 758 11 90
- H ACCO Hungária Kft**
Budapest, Ócsai út 4., 1239, Hungária
Tel:+36 1 283 1645. Fax: +36 0 283 0928
- RUS Представительство компании**
«АККО Дойчланд ГМБХ и КО. КГ», Россия 105005, Москва, Денисовский пер., д.26
Тел: (495) 933-51-63. Факс: (495) 933-51-64
- UR Полиграфические СИСТЕМБ**
03110 Киев, Украина, Пр.Червонозоряний, 51, офис 216 лабораторного корпуса НИИ СП
тел. (+38) 044 495-1293. Факс: (+38) 044 248-4923
- AUS ACCO Australia Pty Ltd**
Level 2, 8 Lord Street, Botany, NSW, Australia 2019
Tel: + 61 2 9700 0180. Fax: +61 2 9700 0195. e-mail: sales.au@acco.com
- A ACCO Österreich**
Sallmann Birotechnik GmbH, Schumacherstr. 13, 5020 Salzburg
Tel: 0662 4345 160. Fax: 0662 4345 164. e-mail: bachinger@sallmann.at
- CH ACCO Schweiz**
ABC Birotechnik AG, Winkelbiel 4, 6043 Adligneswil
Tel: 041 375 6060. Fax: 041 375 6061. e-mail: bl@abc-buerotechnik.ch
- IRE ACCO-Rexel Ltd**
Clonshaugh Business & Technology Park, Clonshaugh, Dublin 17
Tel: 01 816 4300. Fax: 01 816 4302. e-mail: information-ie@acco.com www.accorexel.ie
- TR Eraysan**
Beysan Sanayi Sitesi, Fuar Sk. No:17. Haramirede / Buyukcekmece, Istanbul / Turkey
Tel: +90 212 876 42 40. Fax: +90 212 876 44 13. e-mail: teknikservis@eraysan.com.tr
www.eraysan.com.tr
- IND GBC Asia Pte Ltd**
PAK 47 Ayer Rajah Crescent, #05-08/17, Singapore 139947
BD Tel: +65 6776 0195. Fax: +65 6779 1041. e-mail: webmaster@gbcasia.com.sg
- JAP GBC-Japan K.K.**
14F Harmony Tower, 1-32-2 Honcho, Nakano-ku, Tokyo 164-8721
Tel; (81)-03-5351-1801. Fax; (81)-03-5351-1831. e-mail: serv@gbc-japan.co.jp www.gbc-japan.co.jp